

– setkáme se zde jak s Romy, tak i s Romy, jak s Cikány, tak s Cigány (a mohli bychom pokračovat dále). V tomto ohledu je třeba zdůraznit, že (vyjma článku samotných editorů, kde je používána terminologie přesně definovaná) jsme se snažili plně respektovat distinkce a terminologii jednotlivých autorů. Používáme tedy odpovídající termíny, včetně malých či velkých počátečních písmen, přesně podle úzu toho kterého autora.

V úvodu tohoto úvodu jsme uvedli, že tato kniha je víc o příbuzenství než o Romech. Vrátime-li se po prošlém velkém okruhu zpět k problematice příbuzenství a romologických studií, musíme nutně shledat, že příbuzenství je velmi sofistikovanou subdisciplínou sociální antropologie, která prošla jak obdobími rozkvětu, tak obdobími kritické revize. „Myslet příbuzenství“ má tedy nepochybně propracovanější a delší tradici a je postaveno na stabilnějším základě než například „myslet Romy“. Například již v roce 1974 Rodney Needham uvádí, že: „...neexistuje nic jako příbuzenství; a z toho plyne, že nemůže existovat nic jako je teorie příbuzenství“.¹⁹ Vlastně stejnou myšlenku o deset let později opakuje Schneider, když říká: „příbuzenství, stejně jako totemismus nebo matrilineární komplex neexistuje, není subjektem, protože neexistuje v žádné známé kultuře“.²⁰ Antropologové zabývající se problematikou příbuzenství tedy již před více než třiceti lety promysleli a dekonstruovali svůj vlastní předmět zájmu takřkajíc „od podlahy“ a již celá desetiletí poukazují na to, že nic jako příbuzenství neexistuje. Česká romistická škola (ale i obecněji česká romologie) nejen že nebyla schopna učinit podobný závěr vzhledem ke svému předmětu zájmu,²¹ ale prozatím se mu nedokázala ani zdaleka přiblížit. Prvním krůčkem v tomto směru by mohla být kniha, kterou čtenář právě drží v ruce.

Lenka Budilová & Marek Jakoubek
Blagovcgrad, 9.2. 2007

Literatura

- Barnard, A. & Good, A. (1984). *Research Practices in the Study of Kinship*. London: Academic Press.
- Barnes, J.A. (1961). Physical and Social Kinship. *Philosophy of Science* 28, 296-299.
- Boas, F. (1982). The limitations of the comparative method of anthropology. In Boas, F. *Race, language and culture*. Chicago and London: The University of Chicago Press, 270-280.
- Fox, R. (1967). *Kinship and Marriage. An Anthropological Perspective*. Cambridge: Cambridge University Press.
- Fraser, A. (1998). *Cikáni*. Praha: NLN.
- Gellner, E. (1957). Ideal language and kinship terms. *Philosophy of Science* 24, 235-243.
- Holý, L. (1996). *Anthropological Perspectives on Kinship*. London: Pluto Press.
- Horváthová, J. (2006). *Deväťdesťero člove svedectvom starých pohľadníc*. Region Poprad s.r.o.
- Hübschmannová, M. (1998). Předmluva. In *Romové v Byzanci*. Praha.
- Jakoubek, M. (2004). *Romové: konec (ne)jednoho mýtu. Tractatus Culturo(mo)logicus*. Praha: Socioklub.
- Jakoubek, M. (2006). Kniha o nikom a pro nikoho (Michael Stewart - Čas Cikánů. Brno: Barrister & Printrpal, Univerzita Palackého v Olomouci; překlad: Silvie Prudká). *A2 kulturní týdeník* 16/2006, 19. 4. 2006, str. 19.
- Jakoubek, M. (2006). Vystavte národ z pohlednic! Nádherná kniha s „romskou tematikou“ skrývá zavádějící mýty (Horváthová, J. 2006. *Deväťdesťero člove svedectvom starých pohľadníc*. Region Poprad, 176 stran). *A2 kulturní týdeník* 51-52/2006, 20.12. 2006, str. 29.
- Jakoubek, M. (2006). Přemýšlení „Romů“ aneb „Chudoba Romů“ má povahu Janusovy tváře. In Hirt, T. & Jakoubek, M. (eds.), *„Romové“ v osídlech sociálního vyloučení*. Plzeň: Vydavatelství a nakladatelství Aleš Čeněk, 322-400.
- Jenkins, R. (1997). *Rethinking Ethnicity. Arguments and Explorations*. London: Sage.
- Moravcsik, G. (1958). *Byzantinoturcica. Die Byzantische Quellen der Geschichte der Türkvolker*. Berlin.
- Needham, R. (1960). Descent systems and ideal language. *Philosophy of Science* 27, 96-101.
- Needham, R. (1974). *Remarks and inventions. Sceptical essays about kinship*. Tavistock publications.
- Schneider, D. M. (1984). *A Critique of the Study of Kinship*. The University of Michigan Press.

¹⁹ Needham, R. (1974). *Remarks and inventions. Sceptical essays about kinship*. Tavistock publications, str. 42.

²⁰ Schneider, D. M. (1984). *A Critique of the Study of Kinship*. The University of Michigan Press, str. 1.

²¹ Opakované pokusy mužské části editorského tandemu (nejnověji např. Jakoubek, M. 2006. Přemýšlení „Romů“ aneb „Chudoba Romů“ má povahu Janusovy tváře. In Hirt, T. & Jakoubek, M. *eds.*, „Romové“ v osídlech sociálního vyloučení. Plzeň: Vydavatelství a nakladatelství Aleš Čeněk, 322-400) jsou stále počiny v daném směru u nás doposud zcela ojedinělými a zatím se podobají spíše opakovanému běhu hlavou proti zdi.

LENKA BUDILOVÁ A MAREK JAKOUBEK

Příbuzenství, manželství a sňatkové vzorce Cigánská příbuzenská síť

Motto:

Všichni experti se shodují na tom, že jeden z klíčů, jenž vysvětluje hodnotovou inkompatibilitu našich dvou populací a jenž by mohl otevřít cestu k produktivnímu soužití, leží v romské rodině, o níž my, Gadžové, nic nevíme.¹

V této stati se budeme zabývat některými aspekty příbuzenství u specificky definované skupiny osob, kterou budeme označovat jako „Cigáni“. Naše data pocházejí z několikaletého terénního výzkumu v cigánských osadách na východním Slovensku (zejména v oblasti Šariše a Spiše) a v několika lokalitách v České republice, z výzkumu, který pokračuje dodnes. Prostřednictvím analýzy genealogického diagramu a materiálu získaného během terénního výzkumu se pokusíme postihnout některé aspekty příbuzenství u vzorku, který jsme si vymezili jako předmět zájmu. Teoretickým fundamentem celého textu bude antropologická teorie příbuzenství. Cílem tohoto textu je navrhnout alternativu k dosavadnímu způsobu přemýšlení o Romech a formám jejich reprezentace v odborné literatuře, která bude založena zejména na důrazu na terénní výzkum a na explicitním užívání teorie.

1. Dosavadní práce o romské/cikánské rodině

Téma rodiny a příbuzenství je v české a slovenské odborné literatuře věnované Romům či Cikánům/Cigánům tématem poměrně hojně diskutovaným, nicméně ne vždy kvalitně zpracovaným. Autory textů věnovaných romské/cikánské rodině a příbuzenství jsou většinou etnografové a etnologové, romisté či sociologové a demografové. Kdokoli se chce zabývat problematikou romské/cikánské rodiny a příbuzenství v kontextu obou zemí bývalého Československa, nemůže ignorovat například dílo Emílie Horváthové,² Mileny Hübschmannové,³ Evy Davidové⁴ či Eleny Marušiákové.⁵ Vyjma těchto starších prací však v současné době chybí solidní etnografický, etnologický či antropologický výzkum, přestože terén v Česku i na Slovensku (nejen) antropology doslova vyzývá k činnosti.

¹ Možný, I. (2002). *Sociologie rodiny*. Praha: SLOU, str. 193.

² Za všechny její texty viz např. Horváthová, E. (1964). *Cigáni na Slovensku*. Bratislava: SAV.

³ Hübschmannová, M. (1996). Postavení a role některých členů tradiční romské rodiny. *Romano džaniš* III, 1-2/1996, 25-29; Hübschmannová, M. (1998). *Saj pes dovakerus. Můžeme se domluvit*. Olomouc: Univerzita Palackého v Olomouci; Hübschmannová, M. (1999). Několik poznámek k hodnotám Romů. In (Kol. aut.). *Romové v České republice 1945-1998*. Praha: Socioklub, str. 16-66; Hübschmannová, M. (1999). Od etnické kasty ke strukturovanému etnickému společenství. In (Kol. aut.). *Romové v České republice 1945-1998*. Praha: Socioklub, str. 115-136. Hübschmannová, M., Šebková, H., Žigová, A. – Postavení snachy v tradiční romské komunitě. *Český lid* 71, 1984, 2, str. 81-85.

⁴ Žejm, Davidová, E. (1995). *Romano drom/ Cesty Romů*. Olomouc: Univerzita Palackého v Olomouci; Davidová, E. (1995). Romská rodina - k jejím změnám v poválečném a současném období. In *Bulletin Muzea romské kultury*.

⁵ Žejm, některé články ve Slovenském národopise - Marušiáková, J. (1986). Rodinný život Valašských Cigánov na Slovensku a jeho vývinové tendencie. *Slovenský národopis* 34, 4/1986, 609-631; Marušiáková, J. (1988). Vzťahy medzi skupinami Cigánov. *Slovenský národopis* 36, 1/1988, 58-77; Marušiáková, J. – K problematice cigánskej skupiny. *Slovenský národopis*, roč. 33 4/1985, str. 694-707.

Obecně trpí texty o „romské rodině“ několika zásadními neduhy. V první řadě obvykle není přesně definován předmět zájmu. Většina autorů hovoří o „Romech“, aniž by specifikovali, jakou populaci popisují a z jakých důvodů ji označují jako „Romové“. Čtenář tedy není informován, jestli jsou míněni Romové jako etnická skupina vyznačující se společnou identitou, mluvící romštinou, či například implicitně rasově definovaná populace.

Kromě toho se obvykle píše o „Romech“ obecně a nezdůrazňuje se například to, že rozdíly mezi dvěma hlavními sub-skupinami, které žijí na území České a Slovenské republiky, mezi Romy slovenskými a olašskými, jsou obrovské (zejména ve sféře rodiny a příbuzenství). Tak se například píše o „romské rodině“, ačkoli někteří autoři uvádějí etnografická data získaná od olašských Romů, jiní zase od sub-skupin slovenských Romů pocházejících ze slovenských osad, výsledky jsou však prezentovány jako obecně platné pro „všechny Romy“. Výsledný dojem je potom ten, že všichni Romové (minimálně v Čechách a na Slovensku) jsou stejní a dají se popsat několika charakteristickými rysy (velká rodina, mají rádi děti apod.) – což je ovšem (u)závěr, proti němuž by zejména samotní naši informátoři nepochybně vehementně protestovali. Rozdíly však nejsou jen mezi sub-skupinami slovenských a olašských Romů, ale také mezi jednotlivými příbuzenskými skupinami. Většina česko-slovenských autorů se tak dopouští stejného omylu jako Michael Stewart⁶, když – plně pohroužení ve svém etnocentrickém postoji – zdůrazňuje rozdíly mezi „jimi“ a „námi“ (tedy mezi „Romy“ a „ne-Romy“), tedy linii tzv. etnické identity, jejíž představa je plně založena v našem (západním, evropském) způsobu myšlení. Skutečnost, že z etnického hlediska jsou často mnohem důležitější jiné hranice, jiné rozdíly a odlišné distinkce – například ty mezi rituálně čistými a nečistými, mezi jednotlivými příbuzenskými skupinami či mezi Olachy a Rumungry – je potom ignorována, třebaže nejen ze Stewartova materiálu, ale také z textů Hübschmannové či Davidové občas prosvítá.⁷ Není tedy divu, že v obecném povědomí přetrvává například názor, že „Romové“ (rozuměj: „Romové obecně“, tedy ti, kteří stojí na druhé straně etnické linie, kam jsme je všechny společně postavili, jako vojáky do řady) by měli dbát o památník romského holocaustu v Letech u Písku, ačkoli sub-skupiny českých a moravských Romů, jejichž členové byli za druhé světové války téměř vyhlazeni (a jejichž památce je tento památník věnován), nemají s Romy, kteří přišli na území dnešní ČR po roce 1945 ze Slovenska, a kteří tvoří naprostou většinu dnešních „romských populací v ČR“, vlastně nic společného.

Třetím největším omylem při popisu současných „romských“ populací v ČR či SR je užívání analogií s jinými „romskými“ či „cikánskými“ populacemi jinde ve světě. Tohoto omylu se dopouštějí zejména romisté, kteří – v souladu s tím, že si definují jako předmět zájmu „Romy“ – házejí do jednoho pytle nejrůznější vzájemně odlišné, za příbuzné se nepovažující, odlišné identity sdílející a vzájemně nesrozumitelnými dialekty (či úplně jinými jazyky) mluvící, skupiny lidí. Tak se setkáme například s tím, že empirický materiál pocházející z Česka či Slovenska je srovnáván a interpretován na základě zahraniční literatury věnované například americkým Kalderasům⁸, španělským Gitanos⁹ či britským Travellerům.¹⁰ Tento přístup považují autoři tohoto textu za metodologicky nepřijatelný. Přestože v některých rysech mohou mezi těmito skupinami a například usedlými Cigány na Slovensku existovat určité podobnosti, musíme si uvědomit, že taková snaha by se podobala pokusu vysvětlit moderní českou rodinu charakteristickými rysy srbské zádruby.

Shrneme-li tedy výše uvedenou argumentaci, zdá se, že lze učinit analogii se závěry Ruth Benedictové, která komparativní etnologické práce z počátku 20. století, které vybíraly jednotlivé prvky z mnoha odlišných a vzájemně vzdálených kultur, a činily z nich obecné závěry, popsala následujícími slovy:

[tyto texty]...vytvářejí jakéhosi mechanicky složeného Frankensteinova netvora, jehož pravé oko pochází z Fidži, levé oko z Evropy, jedna noha z Ohňové země, druhá z Tahiti, a všechny prsty rukou i nohou opět odjinud.¹¹

Stejně tak autoři nejrůznějších českých a slovenských odborných textů o „romské rodině“ před námi pracně a důsledně skládají podobné (a samozřejmě neexistující) Frankensteinovo monstrum, jehož pravé oko pochází z olašské romské rodiny, levé oko z populací usedlých slovenských Romů, jedna noha od britských Travellerů, druhá od španělských Gitanos, a všechny prsty rukou i nohou opět odjinud (přičemž je nepochybné, že minimálně některé z nich pocházejí rovnou z Indie).

⁶ Stewart, M. (1997). *The time of the Gypsies*. Boulder: Westview Press. [česky: Stewart, M. (2005). *Čas Cikánů*. Beno: Barrister & Principal, Univerzita Palackého v Olomouci; překlad: Silvie Prudká].

⁷ Na tomto místě je třeba zdůraznit, že velkou výjimku v tomto ohledu představují některé starší práce Eleny Marušákové - srov. např. Marušáková, E. (1988). *Vztahy mezi skupinami Cigánov. Slovenský národopis* 36. 1/1988. 58-77.

⁸ Sutherland, A. (1975). *Gypsies: the Hidden Americans*. London: Tavistock Publications.

⁹ Gay y Blasco, P. (1999). *Gypsies in Madrid. Sex, Gender and the Performance of Identity*. Oxford and New York.

¹⁰ Okely, J. (1983). *The Traveller-Gypsies*. Cambridge: Cambridge University Press.

¹¹ Benedictová, R. (1999). *Kulturní vzorce*. Praha: Argo. str. 49-50.

1.1. „Romové jsou patriarchální/matriarchální“

V odborné literatuře české a slovenské proveniencí se (obvykle nespecifikované) „romské skupiny“ často označují střídavě jako *patriarchální*¹² (*organizované v patriarchálních rodách*¹³ či s některými *„zbytky vztahů z patriarchálních velkorodin“*¹⁴) a *matriarchální* (*s „viac menej doznívajúcim matriarchálnym systémom“*¹⁵; nebo s *„pozostatky materinské - rodovej organizácie“*¹⁶). Termín „patriarchální“ u většiny autorů odkazuje k údajně rozhodující autoritě nejstaršího muže v rodině. Například Ctibor Nečas popisuje Romy, kteří po roce 1945 přesídlili ze Slovenska do českých pohraničních oblastí tímto způsobem:

Přežívajícím společenským svazkem zůstávala patriarchální velkorodina nebo rodová skupina (nipos, fajta), tvořená několika základními rodinami. V jejím čele stával nejstarší muž (mujalo, čhibalo), který jako vůdčí a uznávaná autorita měl značné pravomoci...¹⁷

Ve srovnání s výše uvedeným však řada autorů zdůrazňuje také dominantní pozici (zejména starších) žen v „romských“ skupinách. Stejný autor tak často označuje „Romy“ zároveň jako patriarchální a matriarchální.¹⁸ Vidíme tedy, že „Romové“ či „Cikáni/Cigáni“ jsou v odborné literatuře v českém či slovenském prostředí často popisováni buď jako „patriarchální“ či „matriarchální“, s častými implicitními odkazy k patrilineárním či matrilineárním rodům. Pokud jde o evolucionistický slovník („pozůstatky“, či „doznívající“ matriarchální systém apod.), který odkazuje k představě časové posloupnosti „matriarchální“ a „patriarchální“ fáze v historii lidstva, představě, která je kritizována již od počátku 20. století, závěr nechť si čtenář učiní sám.

1.2. „Rodová organizace Romů“

Dále se dostáváme k dalšímu velkému tématu, které se jako červená nit táhne (téměř) všemi odbornými texty o Romech/Cikánech/Cigánech, a kterým je prezentace jejich příbuzenské organizace za pomoci pojmů jako je „rod“ a „klan“ či u některých dokonce „kmen“:

Romové svůj postoj k jiným Romům řídí podle kmenové příslušnosti... O kmenech tmavých a společensky neoceňovaných si ostatní Romové udržují předsudky, například o nich tvrdí, že jedí psy a kočky, i když to není pravda.¹⁹

Většina „klasických“ autorů používá termíny jako „rod“, „klan“, „patrilineární“ či „matrilineární“ organizace, přičemž definičním znakem všech těchto termínů - používáme-li je jako termíny vědecké, tedy termíny, které mají přesnou definici (což je ovšem předpoklad, který u odborných textů považujeme za samozřejmost) - je princip unilineární descendance. Nejznámější a nejčastěji citovanou distinkcí mezi různými typy rodiny u „Romů“ je distinkce, kterou vytvořila Milena Hübschmannová (v tomto případě hovořila o usedlých slovenských Romech) mezi dvěma „nativními“ termíny - *fameliji* a *fajitou*:

Zatímco famelija se rozprostírá do šířky - má rozměr na prvním místě horizontální - další ústřední příbuzenský pojem fajta (rod) zdůrazňuje vertikální linii: *fajta paľ o dad, fajta paľ e daj*; rod po otci, rod po matce.²⁰

Obdobná distinkce se potom objevuje také v romsko-českém a česko-romském slovníku:

¹² Davidová, E. (1995). *Romská rodina - k jejím změnám v poválečném a současném období*. In *Bulletin Muzea romské kultury 1995*, str. 19.

¹³ Horváthová, E. (1964). *Cigáni na Slovensku*. Bratislava: SAV, str. 27.

¹⁴ Davidová, E. (2004). *Romana Drom / Cesty Romů 1945-1990*. Olomouc: Univerzita Palackého v Olomouci, str. 110.

¹⁵ Horváthová, E. (1964). *Cigáni na Slovensku*. Bratislava: SAV, str. 27.

¹⁶ Marušáková, E. (1986). *Rodinný život Valašských Cigánov na Slovensku a jeho vývinové tendencie. Slovenský národopis* 34. 4/ 1986. 609-631; str. 615.

¹⁷ Nečas, C. (1999). *Romové v České republice včera a dnes*. Olomouc: Univerzita Palackého v Olomouci, str. 93.

¹⁸ Srov. např. Horváthová, E. (1964). *Cigáni na Slovensku*. Bratislava: SAV, str. 27.

¹⁹ Matoušek, O. (2003). *Rodina jako instituce a jako vztahová síť*. Praha: SION, str. 142.

²⁰ Hübschmannová, M. (1999). *Několik poznámek k hodnotám Romů*. In (Kol. aut.), *Romové v České republice 1945-1998*. Praha: Socioklub, str. 16-66; str. 43.

Famelija / familija - rodina (širší), příbuzenstvo.

Fajta - rod, příbuzenstvo (v mužské / ženské linii); *le dadeskeri fajta* - otcův rod; *la dakeri fajta* - matčín rod; pokolení; druh, rod, odrůda, rasa.²¹

Vidíme, že také tato distinkce v sobě zahrnuje představu rodu, tedy unilineární descendentní skupiny (srov. odkaz k vertikálnímu charakteru fajty). Přesný popis toho, jakým způsobem se získává členství v takovém „rodu“, jak jsou vymezeny jeho hranice, jak je vnitřně strukturován či toho, zda dochází k jeho segmentaci, však v literatuře obvykle chybí. Naopak často se setkáme s jistým rezignovaným přístupem k otázce přesné specifikace a popsání charakteru „romské“ příbuzenské skupiny. Například Eva Davidová uvádí:

Analyzovat svébytnost příbuzenského systému rodinných a skupinových vztahů Romů v našich zemích i obecně je velmi obtížné.²²

Problém ovšem spočívá v tom, že používat přesně definované vědecké pojmy (např. „rod“) a zároveň tvrdit, že tyto pojmy nelze přesně definovat, je přístup, který odporuje základním vědeckým metodám. Každý student sociální antropologie, ale i etnologie a příbuzných oborů by totiž měl vědět, že termíny „rod“ a „klan“ jsou termíny obsazenými, termíny, které mají své místo ve vědeckém diskurzu a jako takové by měly být používány, nebo by neměly být používány vůbec. Jako motto tohoto (chybného) přístupu by v tomto ohledu mohla posloužit negativní definice Oldřicha Matouška:

Základní jednotkou tradiční romské společnosti je fajta - rod. Příbuzenská struktura fajty je nepřehledná, proto je fajta obtížně ohraničitelná.²³

Uvážíme-li několik základních charakteristik principu unilineární descendence a na něm založených unilineárních descendentních skupin (rodů a klanů), uvidíme, že tvrzení, že fajta - rod - je nepřehledná a obtížně ohraničitelná, je tvrzení obsahující vnitřní rozpor. Definiční znaky unilineárních descendentních skupin (rodů a klanů)²⁴ jsou totiž obecně známé, jasné, přehledné a patří mezi ně například následující:

1. Unilineární descendence je princip, podle něhož je členství v příbuzenské skupině odvozováno vždy buď v mužské nebo ženské linii, a to takovým způsobem, že členem skupiny jsou buď všechny osoby pocházející ze společného předka nepřetržitým sledem spojovacích článků mužského pohlaví nebo všechny osoby pocházející ze společného předka nepřetržitým sledem spojovacích článků ženského pohlaví.
2. Unilineární princip vytváří dva základní typy příbuzenských skupin - skupiny *patrilinéární* (členství ve skupině je odvozováno v mužské linii) a skupiny *matrilinéární* (členství ve skupině, je odvozováno v ženské linii).
3. Členství v unilineárních descendentních skupinách je exkluzivní (jedna osoba může být členem výlučně jen jedné takto vymezené sociální skupiny).
4. Unilineární descendentní skupiny jsou skupinami se schopností trvání v čase. Vytvářejí strukturální sociální celky, v nichž je členství jasně vymezeno a přetrvává v čase, i když konkrétní jednotlivci, ze kterých se skládají, se mění. Unilineární descendentní skupiny tedy zahrnují jak živé jedince, tak mrtvé předky. Tento typ příbuzenského seskupení tak člověku nabízí možnost transcendence v čase - členstvím v něm se stává členem skupiny, jejíž původ sahá často až do mytických dob a jejíž existence bude pokračovat dál i po jeho smrti.
5. Unilineární princip umožňuje vytváření jasně definovaných, přesně vymezených a pevně ohraničených jednotek (rodů či klanů), které mohou sloužit jako základ sociální organizace a politické struktury rozsáhlejších sociálních celků. Často se hovoří o tzv. korporovaných skupinách (*corporate groups*).

O skupině můžeme hovořit jako o „korporované“, pokud vykazuje některý z určitého počtu charakteristických znaků: pokud se její členové, nebo její dospělí mužští členové, nebo významná část z nich, příležitostně spojuje za účelem provedení nějaké kolektivní akce - například vykonávání náboženských obřadů; pokud má

²¹ Hübschmannová, M. - Šebková, H. & Žigová, A. (1998). *Romsko-český česko-romský kapesní slovník*. Praha: Fortuna, str. 106.

²² Davidová, E. (2004). *Romano Drom. Cesty Romů 1945-1990*. Olomouc: Univerzita Palackého v Olomouci, str. 99.

²³ Matoušek, O. (2003). *Rodina jako instituce a jako vztahová síť*. Praha: SLON, str. 142.

²⁴ Srov. např. Holý, I. (1996). *Anthropological Perspectives on Kinship*. London: Pluto Press; Barnard, A. & Good, A. (1984). *Research Practices in the Study of Kinship*. London: Academic Press; Keesing, R. M. (1975). *Kin Groups and Social Structure*. New York: Harcourt Brace Jovanovich College Publisher; Fox, R. (1967). *Kinship and Marriage. An Anthropological Perspective*. Cambridge: Cambridge University Press.

vůdce nebo radu, jejichž jednání je považováno za jednání reprezentantů skupiny jako celku; pokud vlastní nebo ovládá majetek, který je kolektivní, jako když je klan nebo rod skupinou vlastníci půdy.²⁵

Protože členství v unilineární descendentní skupině je jasně dané, nedochází k překrývání nebo nejasnostem v hranicích mezi jednotlivými takto vymezenými příbuzenskými celky. K této přehlednosti přispívá také

6. exogamie, která je (nikoli nutným, ale) častým průvodním jevem unilineárních descendentních skupin.²⁶

Jak vidíme byť i jen z tohoto velmi stručného přehledu, v literatuře často dochází k velmi neuváženému používání antropologických termínů jako je *rod* (patrilinéární nebo matrilinéární) či *klan*, evolucionistických pojmů předminulého století jako je *patriarchální* či *matriarchální uspořádání*, nebo dokonce pojmu *kmén*. Pokud jde o teoretický koncept unilineární descendence, jedná se o jeden z nejvíce propracovaných sociálně-antropologických konceptů. Na místě je tedy otázka, je-li používání těchto pojmů v daném kontextu adekvátní, a nebylo-li by nejlepší radou všem odborníkům, aby se používání antropologických pojmů (neznající-li jejich přesnou definici) raději vyhnuli.

1.3. "Romové jsou exogamní"

Pokud jde o charakter sňatků, resp. sňatkové vzorce u „Romů“ v České a Slovenské republice, setkáme se s častým zdůrazňováním exogamie v „romských skupinách“. Guru romistické literatury, Milena Hübschmannová, například tvrdí, že:

V komunitě *servika Romů* se odsuzoval i partnerský vztah mezi druhými a třetími bratrance a sestřenicemi. Pokud spolu začal žít první bratranec se sestřenicí, komunita se od nich odvrátila, obvykle museli odejít *odoj, kaj len niko na prindžaref* (tam, kde je nikdo nezná).²⁷

Ve stejném duchu Hübschmannová uvádí:

Před válkou chodili chlapi *te dikbel čbaja / te mangavel* (vyhlížet si děvčata / na námluvy) do třetí, čtvrté vesnice, kde byla menší pravděpodobnost, že by si mohli vybrat někoho z příbuzenstva. K narušení této přísné normy a ke znehodnocení této hodnoty došlo za druhé světové války, kdy Romové na Slovensku byli rasistickými zákony doslova internováni v osadách.²⁸

Tento fakt nás překvapí nejen proto, že naše vlastní data tomuto tvrzení neodpovídají, ale také proto, že v obecném povědomí českého a slovenského obyvatelstva jsou „Cikáni“ vnímáni zejména jako ti, kteří si často berou své příbuzné. Například Josef Kandert při svém výzkumu na slovenském venkově v 60.- 80. letech 20. století zaznamenává:

V některých vesnicích byly rodiny, kde docházelo pravidelněji ke sňatkům mezi bratrance a sestřenicemi, označovány jako „cikánské rodiny“.²⁹

Nabízí se přitom několik možných interpretací tohoto zdůrazňování údajně přísné exogamie. Za prvé, možná romisté zkoumali společenství, která byla skutečně takto striktně exogamní (uvážíme-li však, že například Milena Hübschmannová uskutečňovala výzkum ve stejných lokalitách jako autoři tohoto textu, a to dokonce v období, pro které máme údaje z terénu, je tato interpretace přinejmenším pochybná). Za druhé, romisté se možná nechali zmýlit tím, co jim jejich informátoři sami říkali, aniž by zkoumali, k jakým sňatkům dochází a docházelo ve skutečnosti. Stejnou zkušenost mají autoři tohoto textu - když se svých informátorů ptají na charakter sňatků, vyplývá z jejich odpovědí striktní exogamie, nicméně když za použití genealogické metody analyzují

²⁵ Radcliffe-Brown, A.R. (1950). Introduction. In Radcliffe-Brown, A.R. & Forde, D. (eds.), *African Systems of Kinship and Marriage*. London: Oxford University Press, str. 41 (překl. aut.).

²⁶ Srov. např. Fried, M.H. (1957). The Classification of Corporate Unilineal Descent Groups. *The Journal of the Royal Anthropological Institute of Great Britain and Ireland*, Vol. 87, No. 1 (Jan. - Jun., 1957), 1-29.

²⁷ Hübschmannová, M. (1999). Několik poznámek k hodnotám Romů. In (Kol. aut.), *Romové v České republice 1945-1998*. Praha: Socioklub, str. 16-66; str. 38.

²⁸ Hübschmannová, M. (1999). Několik poznámek k hodnotám Romů. In (Kol. aut.), *Romové v České republice 1945-1998*. Praha: Socioklub, str. 16-66; str. 38-39.

²⁹ Kandert, J. (2004). *Kazdodenní život vesničanů středního Slovenska v sedesátých až osmdesátých letech 20. století*. Praha: Karolinum, str. 87.

zaznamenané sňatky, ukáže se, že opak je pravdou – společenství je výrazně endogamní, a to již nejméně po sedm generací. Za třetí, důrazem na exogamii se romisté možná (byť třeba nevědomky) snažili Romy obhajovat. Je zřejmé, že například slovenské obyvatelstvo na východě země (Cikány pohrdá, považuje je za špatné, nemorální, špinavé atd. Jedním z argumentů – který rovněž často slyšíme – je, že „tam [rozuměj: v cikánské osadě] spí bratr se sestrou“. Tento poukaz na údajné incestní chování v cikánských osadách (který pochopitelně nemá žádnou empirickou oporu) legitimuje představu, že „Cikáni jsou horší lidi“ (když nedodrží incestní tabu, základní zákon kultury, jak by řekl Lévi-Strauss). Argument incestního chování se potom často rozšiřuje také na představu o příbuzenských sňatcích, která v ne-cikánském obyvatelstvu vyvolává představy hříšného chování, chování proti Bohu atd. Romisté, zejména potom Milena Hübschmannová, se tak – možná nevědomky, možná záměrně – snaží „rehabilitovat“ Romy v očích „gadžů“ a to jednoduše tím, že endogamní sňatky popřou a poukážou na to, že něco takového je u Romů nepředstavitelné. V tomto případě máme co do činění s obdobným tvrzením, jako když někteří „proromsky“ orientovaní, romantizující (anebo prostě stavu věcí neznalí) autoři tvrdí, že:

Romové [tedy všichni Romové en bloc – pozn. aut.] se rozhodně vyhýbají požití „nečistého“ masa pocházejícího například ze ... psů.³⁰

Pravda je totiž taková, že některé romské skupiny psy jedí a jedí je vědomě a programově. Četné prameny zdroje hovoří o konzumaci zdechlín a dalších „nečistých“ druhů masa na Slovensku například už v 18. století.³¹ Kromě toho níže uvedený materiál popisuje nejen cikánskou skupinu, která psy jí a je na to hrdá (přičemž tuto praxi dokládají zápisky v obecní kronice minimálně od roku 1950), ale která je také – a to již po řadu generací – výrazně endogamní.

Ve snaze omluvit či legitimizovat chování Romů (zejména v oblasti endogamních sňatků) se proromsky orientovaní autoři často obraceli k událostem 2. světové války. Zjednodušíme-li jejich argumentaci, byla by zhruba následující: V tradiční romské kultuře byly endogamní sňatky zakázány, Romové byli k tomuto chování donuceni až během 2. světové války, kdy byli legislativními opatřeními „odříznuti“ od okolního světa a „uzavřeni“ ve svých osadách. Tento tvrzením ovšem odporuje materiál, z něhož budeme dále čerpat při své analýze (který mj. dokládá, že k endogamním sňatkům ve zkoumaném vzorku docházelo již od konce 19. století a tento trend se v průběhu století nijak nenarušil).

Naopak Eva Davidová, když hovoří o uselých slovenských Romech, uvádí, že výběr manželského partnera se zde řídí pravidlem endogamie:

...výběr životního druha byl endogamně omezen - Romové v těchto společenstvích si totiž ve většině případů vybírali životního partnera přímo ze své komunity, nebylo třeba, aby se dva lidé dlouho seznamovali.³²

Nikde se však nesetkáme s vymezením těchto – ať už exogamních či endogamních – skupin (resp. „komunit“). Nevíme, zda se jedná o lokálně definované skupiny, etnický vymezené jednotky, příbuzenská seskupení či například jazykové či konfesní skupiny (zda „komunita“ znamená lokalitu, „etnickou“ komunitu či příbuzenský celek). Hübschmannová například uvádí, že „Romové“ na Slovensku byli exogamní, protože se ženili/vdávali za osoby z fyzicky vzdálených lokalit. Náš vlastní materiál však dokládá, že naši informátoři ze Slovenska se také ženili/vdávali za osoby ze vzdálených osad, ba i z Čech, nicméně činí tak právě proto, že v těchto osadách (lokalitách) mají příbuzné. Ignorují tedy osady bližší, v nichž žijí jejich nepřibuzní a jezdí si vybírat manželské partnery do osad vzdálenějších, kde příbuzné mají. Jsou tedy sice exo-lokální, ale striktně endogamní (v rámci příbuzensky definovaného celku). Je to tedy mylná představa, že jedna lokalita = jedna sociální skupina, která brání v porozumění sociálnímu životu cigánských osad. Tímto předpokladem se budeme podrobněji zabývat v následující kapitole.

2. Lokality výzkumu a metodologie

Terénní výzkum jsme uskutečňovali v několika lokalitách v České republice a na Slovensku. Na tomto místě stručně představíme tři z nich, které tvořily naše hlavní základny, aby byl čtenář alespoň částečně uveden do kontextu. V kapitole 3 (*Definice předmětu*

³⁰ Scheer, J. (2003). *Hermanovce. Four Seasons with the Roma*. Ed. by E. Sorrenti; autorem textů je J. Skupník. London: bez paginace (překlad aut.).

³¹ Ali-Harris, S. A. (1995). *Cigáni v Uhorsku. O dočasném stave, zvláštních mravech a způsobu života, ako aj o ostatných vlastnostiach a danostiach Cigánov v Uhorsku*. Bratislava: Studio „d“, str. 26; Holuby, I. E. (1922). O našich cigánech. *Slovenské pohľady* č. 9, roč. 38, str. 506-515, str. 511.

³² Davidová, E. (2004). *Romano Dom / Cesty Romů 1945-1990*. Olomouc: Univerzita Palackého v Olomouci, str. 107.

zájmu) potom jasně vymezujeme charakter našeho výzkumného vzorku a vzájemný vztah všech těchto lokalit, spolu s vysvětlením kritérií jejich výběru. Použité metody odpovídají hlavním metodologickým nástrojům sociální antropologie, jimiž je zejména terénní výzkum založený na zúčastněném pozorování a v našem případě také genealogická metoda.³³

První lokalitou (z hlediska časového průběhu výzkumu, nikoli co do důležitosti) je cigánská osada v Chminianských Jakubovanech (Prešovský kraj).³⁴ Jedná se o „chyzkovou“ osadu, kde žije v současné době zhruba 1300 obyvatel, v přilehlé ne-cigánské obci, k níž osada administrativně přináleží, přibližně 300-400 osob. Demografický trend je přítom od počátku 20. století zřejmý – rapidní nárůst cigánského obyvatelstva v osadě (zejména přirozenou produkcí, pouze v malé míře migrací³⁵), a úbytek obyvatelstva v ne-cigánské obci (k vylidňování obce dochází zejména v důsledku odchodu mladých lidí do měst za pracovními příležitostmi). Nezaměstnanost v cigánské osadě je už po řadu let stoprocentní (její obyvatelé žijí ze sociálních dávek a občasných přivýdělků), nicméně v ne-cigánské obci je také velmi vysoká (v roce 2003 asi 85%). Cigánská osada sice administrativně náleží k obci, prostorově, sociálně, ekonomicky i kulturně je však od obce značně separována. Obyvatelé obce mluví šarišským dialektem slovenštiny, obyvatelé cigánské osady hovoří s ne-cigánským obyvatelstvem šarišsky, mezi sebou potom používají výhradně slovenskou variantu romštiny. Cigáni žijící ve zdejší osadě patří do sub-skupiny uselých *slovenských Romů*³⁶, a sami se označují jako „Cigáni“, nikoli jako „Romové“. Při posledním sčítání lidu (26.5. 2001), se zde k romské národnosti nepřihlásil nikdo. Velmi významná je skutečnost, že cigánská osada u Chminianských Jakubovan je považována za osadu rituálně nečistou. Zdejší obyvatelé jsou známí svými specifickými alimentárními návyky, zejména konzumací psů, koní, koček a dalších druhů masa považovaných některými skupinami Cigánů za nečisté. Protože tato okolnost má významné důsledky pro sociální život v osadě, budeme se jí podrobněji věnovat dále.

Druhou lokalitou je severočeské městečko Česká Kamenice (Ústecký kraj). V současné době zde žije 5664 obyvatel (2004) a podle odhadů zaměstnanců Městského úřadu 600-700 Romů (což je více než 10% obyvatel města).³⁷ K romské národnosti se zde při posledním sčítání lidu v roce 2001 přihlásilo pouze 18 lidí.³⁸ Česká Kamenice, stejně jako řada jiných měst v českém pohraničí, byla do 2. světové války městem téměř čistě německým. Po odsunu Němců po roce 1945 bylo město systematicky i spontánně osídlováno nejrozličnějšími skupinami obyvatel. V této době sem začaly přicházet také cigánské skupiny z nejrozličnějších částí Slovenska. Všichni tito přichozí patří do sub-skupin slovenských či maďarských Romů, kteří žili na Slovensku již po několik staletí uselým způsobem a mluví některým z dialektů slovenské romštiny. První migrační vlna se uskutečnila v poválečných letech, jednalo se v zásadě o spontánní migraci. V letech 1975 - 1980 přicházely ze Slovenska v rámci organizovaných a státem podporovaných přesunů další skupiny Cigánů. Ti dostávali ve svých domovských obcích jakési „odchodné“, za které si potom v České Kamenici odkupovali rodinné domy do osobního vlastnictví. Poslední skupinu tvoří porevoluční migrace. Po roce 1989 město přišlo o své hlavní zaměstnavatele (jednalo se zejména o textilky, papírny a státní statek). Útlum ekonomických aktivit výrobního typu způsobil úbytek více než 1200 pracovních míst ve velkých podnicích a rostoucí nezaměstnanost. V roce 2001 byla míra nezaměstnanosti ve městě 12,8%.³⁹ Také socioekonomická situace romského obyvatelstva se v devadesátých letech výrazně zhoršila. Před rokem 1989 převážná většina místních Romů pracovala buď v zemědělství (Státní statek či „přidružená výroba“), nebo (a to větší část z nich) v průmyslu - v papírnách, textilkách nebo sklárnách. Po uzavření většiny podniků i Státního statku v devadesátých letech řada z nich ztratila práci a stala se závislá na dávkách státní sociální podpory. Některé z místních romských rodin využily možnosti podnikání a zřídily si kopáčské či stavební firmy, ve kterých zaměstnávají především rodinné příslušníky. Jiní zase využívají možností výdělků, které nabízí blízka česko-německá hranice (jedná se zejména o dovoz elektroniky, ledniček, praček, nábytku, pneumatik apod.).

Třetí nejvýznamnější lokalitou výzkumu je městská část Předlice, která je součástí severočeské metropole Ústí nad Labem. Ústí nad Labem mělo při posledním sčítání lidu (2001) 94 105 obyvatel, k romské národnosti se zde přihlásilo 296 obyvatel.⁴⁰ Neoficiální odhady počtu Romů v Ústí nad Labem se pohybují od 10.000 do 19.000. Centrem našeho zájmu však není Ústí nad Labem jako celek, ale pouze městská část Předlice, resp. její část nazývaná Nové Předlice, situovaná na západním okraji města při výjezdu směrem na Trmice a Chabařovice. Pokud jde o samotné Nové Předlice, uvádí se, že z celkového počtu 1700 obyvatel

³³ Stov. Budilová, E. & Jakoubek, M. (2006). Genealogická metoda a její použití při výzkumu v cigánské osadě. *Acta Facultatis filozofické Západočeské univerzity v Plzni 1/2006* (ed. - I. Budil). Plzeň: Vydavatelství a nakladatelství Vlasty Králové, 145-158.

³⁴ Více informací o lokalitě čtenář najde in Budilová, E. & Jakoubek, M. (2005). Historicko-etnografický náčrt romské osady u obce Chminianské Jakubovany. *Lidé města. Revue pro antropologii, etnologii a etologii komunikace 1/2005*, 14, 75-100.

³⁵ Např. podle soupisu obyvatelstva z roku 1927 žilo v obci celkem 21 Cigánů (3 rodiny).

³⁶ „Označení slovenský se vžil zejména v odborné literatuře proto, že příslušníci této skupiny žili několik století na Slovensku, a to uselí.“ Hübschmannová, M. (1998). *Saj pes dokaveras. Mázeme se domhvir*. Olomouc: Univerzita Palackého v Olomouci, str. 20; stov. též Hübschmannová, M. (1999). Několik poznámek k hodnotám Romů. In (Kol. aut.), *Romové v České republice 1945-1998*. Praha: Socioklub, str. 18.

³⁷ Pro české lokality nejsou k dispozici žádná oficiální data, nadále tedy budeme uvádět pouze neoficiální odhady počtu „Romů“.

³⁸ *Sčítání lidu, domů a bytů 2001 okres Děčín, Ústecký kraj*. (2003). Ústí nad Labem: ČSÚ, str. 78, tab. B.3. „Obyvatelstvo podle národnosti a podle obcí“.

³⁹ *Sčítání lidu, domů a bytů 2001 okres Děčín, Ústecký kraj*. Ústí nad Labem 2003, str. 81, tab. B.6. „Ekonomická aktivita obyvatelstva podle obcí“.

⁴⁰ Český statistický úřad. *Sčítání lidu, domů a bytů 2001*.

zde trvale žije zhruba 1550 Romů (a neznámý počet migrujících), což je téměř 93% všech obyvatel Nových Předlic.⁴¹ Předlice se staly městskou částí Ústí nad Labem v roce 1938, do té doby byly samostatnou obcí. V poválečném období byly Předlice výstavní čtvrtí v průmyslové části města (byla zde armaturka, sklárna a chemička), kde probíhala masivní výstavba nových dělnických domů. Obyvatelé ze slovenských cigánských osad přicházeli do ústeckých Předlic v několika vlnách. V první vlně, v 70. letech 20. století, přišli do Předlic tzv. *Hanušovští Cigáni* (dnes nazývaní také *starousedlíci*). Tito lidé pocházeli z několika vesnic v okolí Hanušovic nad Toplou (Prešovský kraj) a byli vzájemně příbuzensky provázáni. Další významná migrační vlna přicházela do Předlic v 80. a 90. letech 20. století - byly to jednak nové cigánské rodiny ze Slovenska, jednak se sem z nejrůznějších důvodů a nejrůznějšími cestami dostávaly romské rodiny, které do té doby žily v jiných částech Ústí nad Labem. Vznikla tak další skupina, která se dnes nazývá *novousedlíci*. Ta byla průběžně doplňována třetí migrační vlnou v letech 1991-1992. Všechny cigánské skupiny v Předlicích patří do sub-skupiny usedlých slovenských Romů a mluví některým z dialektů slovenské romštiny. Postupně se v této městské části obracel poměr Romů a „gadžů“. Ne-Romové přestali o byty v této čtvrti jevit zájem a z Předlic se stala „špatná adresa“, kam se stěhovali už pouze Romové. Naprostá většina obyvatel Nových Předlic je nezaměstnaná a žije ze sociálních dávek, je zde však značně rozšířena práce načerno (nejčastěji ve stavebních a kopáčských firmách). V lokalitě jsou dvě podnikatelské rodiny, které vlastní firmy na stavební a pozemní práce.

3. Definice předmětu zájmu

Tento text zavede čtenáře do několika lokalit - tři nejvýznamnější jsme stručně představili, dalšími bylo několik slovenských cigánských osad (např. Richnava, Vítaz-Dolina, Dobrá Vola, Levoča, Spišské Podhradie a některé další) a několik lokalit v České republice (Liberec, Tanvald a další). Tím, co mají všechna tato místa společného, je skutečnost, že jejich obyvatelé (resp. určité části jejich obyvatel) jsou navzájem spojeni mnohonásobnými příbuzenskými pouty a tvoří dohromady jeden velký příbuzenský agregát, jehož charakter se budeme snažit na následujících stránkách postihnout. Jak už čtenář postřehl, jaksi nám z tohoto výčtu vypadli ostatní obyvatelé zmíněných lokalit - je tedy zřejmé, že předmětem našeho zájmu nebude ani celá cigánská osada u Chminianských Jakubovan, ani celá Česká Kamenice (ani všichni „Romové“ v České Kamenici), ani všichni (romští) obyvatelé ústeckých Předlic, ale vždy jen určité výseče obyvatelstva těchto lokalit, definované právě vzájemnými příbuzenskými pouty.

Nejedná se však o svévolné nadefinování takto vymezeného vzorku od počátku, ba naopak. Náš předmět zájmu se postupně tak trochu definoval sám. Když se autoři tohoto textu před lety poprvé vydali do terénu, v zajetí klasických etnocentrických představ byli pevně rozhodnuti zkoumat jednu lokalitu (tehdy jí byla cigánská osada u Chminianských Jakubovan), vedeni představou, že jedna lokalita (tedy prostorově vymezená jednotka), rovná se jedna sociální skupina (tedy sociální jednotka, fungující pochopitelně jako „komunita“, společenství pevně strukturované, s hierarchickými pozicemi, společenství schopné volit své reprezentanty a jednat jako „skupina“ v antropologickém smyslu slova). Protože jedním z klíčových aspektů výzkumu se ukázalo být příbuzenství, autoři se pustili do nelehkého úkolu - zaznamenat genealogické vztahy v osadě. Po několika letech úmorné práce se však ukázalo, že náš genealogický materiál se takřkajíc vydává svou vlastní cestou, a to bez ohledu na náš původní záměr. Zvolili jsme totiž metodu zaznamenávání genealogie, kterou jsme považovali za neadekvátnější - odrazili jsme se od jedné rodiny a zaznamenávali jsme další a další její příbuzné (předpokládaje přitom, že ve finále získáme *genealogii osady*).

V našem genealogickém diagramu se však postupně na jedné straně objevovali stále noví a noví příbuzní z bližších i vzdálenějších slovenských osad i z velmi vzdálených lokalit v České republice, na druhé straně potom stále chyběla řada obyvatel původní osady. Výsledná genealogická mapa se tedy nakonec nekryje se žádnou ze zmíněných lokalit - nezahrnuje ani všechny obyvatele cigánské osady u Chminianských Jakubovan, ani žádnou jinou celou slovenskou cigánskou osadu, ani všechny cigánské rodiny žijící v některém z uvedených českých měst. Výsledkem tedy není *genealogie osady*, ale *genealogie rodiny*, resp. *genealogie rozsáhlé příbuzenské sítě*, která se nekryje s hranicemi žádné z lokalit. Tato výsledná podoba našeho genealogického diagramu konvenuje s charakterem každodenní sociální interakce v cigánské osadě u Chminianských Jakubovan (resp. obdobně potom i v rámci ostatních zahrnutých lokalit). V průběhu výzkumu se totiž stávalo stále jasnější, že osada nefunguje jako jeden sociální celek: naši informátoři - rodina, u které jsme začali zaznamenávat příbuzenské vztahy - nás nechťeli pouštět do jiných rodin v osadě, které nepovažovali za příbuzné. Jejich sociální styk se omezuje na osoby příbuzné, a to ať už tyto lidé žijí ve stejné osadě, hned v sousedství, nebo v 700 kilometrech vzdáleném českém městě. S těmi, které nepovažují za příbuzné, byť by bydleli ve stejné osadě či přímo v sousedství, se sociální styky neudrží, takové rodiny jsou často považovány za rituálně nečisté, a s nečistostí se nese, pokud výzkumníci tyto hranice uvnitř osady překračují.

⁴¹ Čichý, M. (nedatováno). *Etapizace romské migrace do Ústí nad Labem*, bakalářská práce (UJEP Ústí nad Labem), nepublikováno.

Protože jak cigánská osada, kde jsme s výzkumem začínali, tak zkoumané cigánské enklávy v českých městech, jsou uspořádány především na příbuzenském principu, bylo možné získat přístup vždy pouze do jedné ze zdejších příbuzenských skupin. Navázáním vztahů se členy jedné z takových skupin je totiž výzkumníkovi zároveň zamezen stejně snadný a bezprostřední přístup do (příbuzensky definovaných) skupin ostatních, protože se stává jaksi „členem“ té „své“ příbuzenské skupiny a je s ní už napořád spojován. Tuto metodologickou obtíž jsme akceptovali a zcela vědomě a záměrně jsme dali přednost podrobné znalosti jedné příbuzenské skupiny (a zároveň ostatních skupin z úhlu pohledu členů této jedné skupiny) před povrchním zkoumáním (například formou dotazníku či rozhovoru) členů všech příbuzenských skupin (například v jedné lokalitě). Z těchto důvodů se vlastně ani nedá (alespoň ne formou zúčastněného pozorování) dělat důkladný výzkum celé *cigánské osady* nebo *cigánského obyvatelstva jedné lokality* (za předpokladu, že v takové lokalitě žije víc než jedna příbuzenská skupina, což je dnes spíše pravidlo než výjimka). Dá se vždy dělat výzkum pouze jedné (a to třeba značně rozsáhlé) *příbuzenské skupiny*.

4. Rituální nečistota

Motto:

*Imar ave! Karačoňa, te muradaras la rikoňa.
La rikoňa, la mačkica, pekas le andre tepšica.
/Už přicházejí Vánoce, zabijeme fenku.
Zabijeme fenku, kočku, upečeme na pekáči./⁴²*

Cigánská osada u východoslovenské obce Chminianske Jakubovany je proslulá jako osada rituálně nečistá (*degešiko vatra*⁴³), a to zejména proto, že se zde konzumuje psi a koňské maso. Skutečnost, že požívání rituálně nečistého masa má v Chminianských Jakubovanech dlouhou tradici, dokládají mimo jiné četné zápisy v obecní kronice (Např. „*Romům nejvíce chutná psi maso, ale jedí i koně*“⁴⁴). Protože tato skutečnost bude pro naše další zkoumání velmi významná, musíme se u konceptu rituální nečistoty na chvíli pozastavit.

Koncepce rituální nečistoty vychází z předpokladu existence určité nehmotné, magicky pojmované iracionální kvality, která svou přítomností rituálně (tedy nikoli v našem obvyklém smyslu hygieny) znečišťuje svého nositele. Tímto nositelem může být věc, zvíře anebo člověk. Nositele rituální nečistoty můžeme rozdělit do dvou skupin: 1) ti, kteří jsou nečistí ze své vlastní povahy, samotnou svojí podstatou (zejména určitá zvířata jako psi, hadi, žáby či slimáci a dále pak zdechliny či výkaly); 2) ti, kteří o svou původní rituální nečistotu přišli stykem s nositeli primárními...⁴⁵

Romština má pro označení rituálně nečistých přehřel názvy. Nejznámějšími z nich jsou například *degeša*, *rikoňara* (doslova „psozrouti“), *koňara* („jedličí koni“), *močkoša* („jedličí koček“) či *dučki*. Pokud se člověk jako rituálně nečistý narodí, resp. narodí se do rituálně nečisté rodiny, nelze tento jeho status už žádným způsobem změnit⁴⁶ (takový status je dědičný). Během života se však naopak lze rituálně znečistit, a to buď stykem s rituálně nečistou osobou nebo zvířetem. V případě lidí se tak může stát zejména společnou konzumací jídla nebo sexuálním stykem, v druhém případě konzumací masa ze zvířat považovaných za rituálně nečistá (například pes, kůň, kočka). V případě lokality, kterou zkoumáme, je rituální nečistota spojována s konzumací zejména psiho a koňského masa (pravděpodobně i dalších druhů „nečistého“ masa, nicméně tyto dva jsou nejvýznamnější). S touto skutečností je spojován společenský status (resp. určitá hierarchie) v rámci ostatních cigánských osad a jejich obyvatel - přestože je však postavení rituálně nečistého všemi zúčastněnými vnímáno jako silně degradující, je to na druhou stranu kvalitou, kterou si samotní dotyční

⁴² Zazpívejte si s Romy, *Nový Orient* 10/1973, roč. 28, str. 301.

⁴³ *Osada, v níž žijí Romové s nejnižším společenským postavením*. In Hübschmannová, M. - Šebková, H. & Zupová, A. (1998). *Romsko-český česko-romský kapesní slovník*. Praha: Fortuna, str. 83.

⁴⁴ *Kronika obce Chminianské Jakubovany*, zápis z roku 1964.

⁴⁵ Jakoubek, M. (2004). *Romové: konce (ne)jednoho mýtu*. Praha: Socioklub, str. 50-51.

⁴⁶ Tato teze odpovídá normativní rovině odpovídající kultury (resp. v díle R. Firtha, rovině sociální *struktury*). V rovině praxe (tj. v rovině sociální *organizace*) existuje řada způsobů, jak uvedeným statutem manipulovat, přičemž některými z nich se zabýváme ve stati: Jakoubek, M. & Budilová, I. (2006). Kinship, Social Organization and Genealogical Manipulation in Gypsy Osadas in Eastern Slovakia. *Romani Studies* 16, No. 1, 63-82.

jaksi hýčkají. Psi a koně jsou zde konzumováni jednak přes značné obtíže spojené s jejich získáváním⁴⁷, jednak přes opovrzení jak obyvatel ostatních cigánských osad, tak i „gadžovského“ okolí. Pohled na konzumaci psů je paradoxně - neboť pro každou skupinu ze zcela jiných důvodů - postojem, který spojuje cigánské a necigánské obyvatele východního Slovenska v jednoznačném odporu a zavržení obyvatel rituálně nečistých osad. Pro obyvatele cigánských osad je kynofagie znakem rituální nečistoty, se kterou se poji zákaz s takovými lidmi (jsou to však ještě lidé?) společně stolovat a hledat si mezi nimi manželské partnery, je pro ně znakem té nejnižší sociální skupiny („*nedal/a bych si tam ani kafe*“; a při náhodném projíždění takovým místem se raději pokřižují). Pro necigánské obyvatele slovenského venkova, kteří tyto kulturní vzorce nedsdílejí, je požívání psů téměř stejně opovržením hodné, nespojují je však s rituální nečistotou (nicméně štítí se v cigánských osadách například jíst a pít, takže výsledné chování je vlastně stejné jako u Cigánů, kteří se tímto způsobem ovšem chovají z odlišných důvodů).

Pro nás bude významný fakt, že pro rituálně čisté platí absolutní zákaz společného požívání potravy s rituálně nečistými, stejně jako zákaz sexuálního styku s nimi (z toho tedy plyne zákaz uzavírání manželských svazků s takovými osobami), neboť by se takovým jednáním doživotně znečistili (situace je ovšem o něco složitější, neboť pravidlo endogamie je jedním ze základních předpisů všech skupin, čemuž se budeme věnovat později, takže v uvedeném případě by byl zákaz ve skutečnosti vznášený z obou stran). Na základě této skutečnosti tedy můžeme mimo jiné předpokládat vysoký stupeň endogamie ve sledované skupině. Rituální nečistota, protože je „dědičná“ a dá se získat společným požíváním potravy a sexuálním stykem, není záležitostí jednotlivců, ale celých rodin (v jedné rodině tedy nemohou být například dva rituálně nečistí a jeden čistý). Hranice rituální nečistoty se tedy kryjí s hranicemi rodin. Hovoříme-li o našem zkoumaném vzorku jako o příbuzensky definované jednotce, je zřejmé, že všichni její členové budou pravděpodobně svým okolím považováni za rituálně nečisté, ať už žijí v kterémkoliv ze zkoumaných lokalit. Jednou z linií, kterou budeme sledovat na následujících stránkách, bude právě vzájemné prolínání konceptu rituální nečistoty a příbuzenství.⁴⁸

5. Definice pojmů aneb terminologická výstraha!

5.1. Romové/Cigáni/Cikáni

V textu budeme používat termíny Rom/Romové, stejně jako Cigán/Cigáni, a to následujícím způsobem. Termín Rom(ové) používáme při popisu jednotlivých lokalit z úhlu pohledu úředníků, zaměstnanců státní správy či místních nevládních organizací (neboť všechny tyto skupiny tento termín pro označení našich informátorů používají⁴⁹). Pokud budeme hovořit o našich informátorech, tedy o osobách, které jsou součástí velkého příbuzenského agregátu, výše popsané příbuzenské síť, budeme používat termín „Cigán(i)“, neboť naši informátoři se tak označují (a to - možná trochu paradoxně - jak v Čechách, tak na Slovensku). Slovenská část našeho vzorku tento termín považuje za adekvátní a nevnímá jej negativně. Informátoři žijící v České republice nepřijali český „překlad“ stejného termínu a české „Cikán(i)“ považují za termín pejorativní. Sami se označují za „Cigány“, přičemž stejný termín používají při hovoru o jiných skupinách (resp. rodinách), sdílejících stejné kulturní vzorce. Budeme tedy tuto „emickou“ terminologickou distinkci respektovat. Je třeba ještě poznamenat, že v romštině naši informátoři sebe sama (stejně jako ostatní kulturně blízké skupiny) označují jako „Rom/Roma“⁵⁰, přičemž termín „Cigán/Cigáni“ považují za termín překladový při komunikaci v češtině a slovenštině. Protože tato práce je psána česky a nikoli romsky, nebudeme tedy používat termínu, který naši informátoři používají v romštině, ale termínu, který oni sami používají při hovoru v češtině/slovenštině.

5.2. Příbuzenství

Na následujících stránkách budeme často hovořit o příbuzenství, proto považujeme za důležité uvést, co pojmem „příbuzenství“ rozumíme. Vezmeme-li v úvahu spletité cesty, kterými prochází antropologické studium příbuzenství zhruba od 60. let 20. století, není již možné používat pojem „příbuzenství“ nereflektovaně. Přes radikální kritiku antropologické koncepce příbuzenství jako

⁴⁷ Psi se získávají až v padesátikilometrovém okruhu a jejich cena je velmi vysoká - ekonomicky je tedy jejich konzumace jednoznačně nevhodná.

⁴⁸ Srov. mimo jiné například Budilová, I. & Jakoubek, M. (2005). Ritual impurity and kinship in Gypsy osada in eastern Slovakia. *Romani Studies* 5. Vol. 15, No. 1, 1-29.

⁴⁹ Je přitom zřejmé, že se jedná o důsledek dnešní politicky korektní doby, neboť všechny zmíněné osoby, pokud nemluví z funkce svého úřadu (při neformálním rozhovoru), používají pro stejné osoby označení „Cikán(i)“ - v českém prostředí a „Cigán(i)“ na Slovensku.

⁵⁰ Například velmi často při cestách po východoslovenském venkově komentují přilehlé cigánské osady slovy „*Odloj Roma bešen*“ (tedy: „*Tam bydlí Cigáni*“).

koncepce etnocentrické⁵¹, vycházející ze západních konceptů spřízněnosti jako biologické příbuznosti (jako sdílení „společné krve“), se antropologická teorie v posledních desetiletích přiklání k důrazu na konkrétní kulturní obsahy příbuzenství, na to, jak ta která kultura příbuzenství (či spřízněnost) chápe a jak mu (jí) rozumí. Začínají se tedy akceptovat také jiné koncepce „spřízněnosti“ a tyto se napříště stávají předmětem zájmu. Nezdopovězena přitom ovšem zůstává otázka, zda při tomto teoretickém posunu je možné ještě nadále hovořit o příbuzenství, není-li příbuzenství definováno právě odkazem k biologickým vztahům, ke sdílení „společné krve“, a zda je tedy i nadále možno používat koncept příbuzenství v komparativní perspektivě.

Ptáme-li se tedy, co pod pojmem „příbuzenství“ chápou naši informátoři, uvidíme, že tím rozumí vztahy, které považují za vztahy pramenící z biologické příbuznosti - tedy z faktů vycházejících z biologické reprodukce. Příkladem může být postoj našich informátorů k adoptovaným dětem, resp. k dětem, které jsou vychovávány v jiné nukleární rodině, než je rodina jejich „biologických rodičů“ („biologických“ ne ve smyslu genetické spřízněnosti, ale ve smyslu rodičů našimi informátory za biologické považovaných). V těchto případech je totiž vždy vedena jasná dělicí čára mezi těmi, kdo dítě vychovávají (nejčastěji je to matka „biologické“ matky) a „skutečnými“ rodiči, přičemž za „skutečné“, „pravé“ rodiče naši informátoři považují osoby, které dítě zplodily a zrodily. Sociální význam se tedy připisuje biologickým faktům lidské reprodukce. Tato koncepce příbuzenství je tedy obdobná „západnímu“ konceptu příbuzenství vycházejícímu z biologické příbuznosti, ze sdílení „společné krve“, konceptu, který inspiroval klasickou antropologickou teorii příbuzenství, konceptu, který byl tak silně kritizován jako etnocentrický.

Z těchto důvodů považujeme za legitimní vycházet při svých výzkumech a interpretacích z klasické antropologické teorie příbuzenství (při vědomí veškeré kritiky, které byla podrobena). Jinými slovy, jsme přesvědčeni, že když s našimi informátory hovoříme o „příbuzných“, ptáme se na „příbuzenské vztahy“ či zaznamenáváme genealogie, zůstáváme přitom všichni ve stejném konceptuálním světě. Za příbuzenství tedy na následujících stránkách budeme považovat:

.....systém sociálních vazeb založených na uznání genealogických vztahů, tedy vztahů odvozených z faktu plození a rození dětí⁵².

Příbuzenské vztahy pro nás budou vztahy prototypicky vyvozované či modelově vytvořené na základě biologických zákonitostí lidské reprodukce (tedy schopnosti plodit a rodit děti). Na následujících stránkách přitom budeme rozlišovat vztahy *kognatické* (tedy takové vztahy, které jsou odvozovány z genealogických pout ke společnému předkovi) a vztahy *afinní*. Pojmem *afinní* příbuzný budeme rozumět osoby spřízněné sňatkem, tedy jednak samotné manželské partnery, jednak celé jejich rodiny, které se prostřednictvím sňatku stanou příbuznými (afinní vztah tak může být například vztah dvou švagrů či vztah tchyně a snachy).

5.3. Manželství

Antropologové se obvykle nedokáží shodnout na univerzálně platné definici manželství. Z toho důvodu se obrátíme opět na kulturní koncepty samotných našich informátorů a budeme se ptát, jaký typ svazku oni sami považují za manželství. Budeme-li tedy na následujících stránkách hovořit o manželství či o sňatcích, nebudeme nijak rozlišovat mezi oficiálním (státem či církví posvěceným) manželstvím a tzv. „nesezdaným soužitím“, protože ani ve zkoumaném kulturním prostředí se tomuto rozdílu nepřipisuje žádný význam. Stejně tak nebude mít pro naši analýzu žádný význam skutečnost, zda se sledovaný pár rozvedl, případně jeden z partnerů ovdověl (nebo že už jsou dokonce oba po smrti). Za manželství tedy budeme (v souladu s „nativním“ konceptem) považovat takové dlouhodobé soužití muže a ženy, ze kterého vzešlo několik dětí⁵³, neboť plození, rození a výchova potomků jsou znaky, které jsou našimi informátory nejčastěji zdůrazňovány jako definiční prvky manželství.

6. Role příbuzenství ve zkoumaném vzorku

Sociální skupiny se v rámci námi zkoumaného vzorku ustavují primárně na základě příbuzenství. Členství v příbuzensky definované sociální skupině je dáno obvykle narozením, případně adoptí, kmotrovstvím či sňatkem - v sociálních seskupeních, která

⁵¹ Viz zejm. Schneider, D. M. (1984). *A Critique of the Study of Kinship*. The University of Michigan Press.

⁵² Holý, L. (1996). *Anthropological Perspectives on Kinship*. London: Pluto Press, str. 11 (překl. aut.).

⁵³ Vyskytuje se zde i několik výjimek, kdy se jedná o dlouhodobé soužití dvou starších, rozvedených či ovdovělých osob, které mají (většinou už dospělé) děti z předchozích manželství a spolu už žádné další děti neměly. Takové svazky - pokud jsou dlouhodobé (trvají alespoň několik let) - budeme rovněž považovat za manželství.

zkoumáme, se nesetkáme s jedinci, kteří by s ostatními členy skupiny nebyli spojeni některým z těchto svazků. V příbuzensky definovaných skupinách není pro nepřibuzného místo. Hranice příbuzenských skupin pochopitelně nejsou pevné a neměnné a dochází k jejich neustálému posouvání, stejně jako dochází k velmi četným a častým manipulacím s příbuzenskými vztahy; neméně skutečnost, že příbuzenství je používáno jako základní klíč k postulování vzájemné sociální blízkosti a spolupráce, platí v tomto kulturním prostředí takřka absolutně. Sociální vztahy jiného rázu než založené na příbuzenství (přátelství, kolektiv vrstevníků, kolegů či sousedů), zde téměř absentují - respektive tyto druhy vztahů se rovněž odehrávají uvnitř rámce daného vztahu příbuzenskými - přátelé jsou obvykle zároveň sourozenci či bratrancei/sestřenice (totéž platí o skupinách vrstevníků), manželský partner nejčastěji také pochází z příbuzenstva, pracovní skupiny jsou formovány výhradně z příbuzných a sousedé v cigánské osadě nejsou nic jiného než zase příbuzní.⁵⁴ Jediněc si v tomto prostředí nevybírá partnery, ti jsou již předem dáni - jsou to jeho příbuzní. Neexistují zde politické koalice (resp. existují, ale legitimizují se a realizují prostřednictvím příbuzenských vztahů), nenalezneme zde žádná korporativní sdružení občanů, zájmové kluby, spolky, svazy, kroužky, besedy či dobrovolné asociace, absentují zde jakékoli formální organizace. Jediná forma sociálních uskupení (byť mají často proto-politický charakter) jsou v našem vzorku společenství příbuzných.

V této kapitole se budeme opírat zejména o data získaná prostřednictvím terénního výzkumu. Budeme si všimnout nejen toho, jak naši informátoři rozumějí pojmy rodina a příbuzenství, jak je conceptualizují či jak interpretují své vztahy a postoje k různým typům příbuzných, ale také toho, jak rodina a příbuzenské vztahy fungují v reálném životě, jaké chování se zde dá vysledovat a jakou roli příbuzenství v životech našich informátorů hraje. Analýza samotného genealogického diagramu potom bude nejvýznamnějším zdrojem dat v kapitole věnované sňatkům. Na grafu č. 1, který je přiložený v deskách knihy, nabízíme čtenáři - pro základní představu - zjednodušenou podobu výsledného genealogického diagramu, který v současné době zahrnuje více než 1300 osob. V tomto úhrnném grafu jsme zachytili celkový přehled všech relevantních příbuzenských vztahů ve sledovaném vzorku. Jedná se o ty příbuzenské vztahy, které jsou nám známy, a které se nějakým způsobem váží k celku. Pro zjednodušení a zpřehlednění situace jsme z tohoto výčtu vynechali jednak ojedinělé vztahy s „outsidery“, jednak vztahy, kdy (příbuzenskou) totožnost jednoho z manželů neznáme, a jednak všechny nesezdané osoby (chybí zde tedy pochopitelně početně nejvýznamnější složka celého našeho vzorku - děti). Už z letného pohledu na zjednodušený diagram nás zaujme celková uzavřenost genealogie a tendence příbuzenstvo v dalších generacích stále více uzavírat. To, jak takový genealogický chumel funguje v realu, se pokusíme popsat na následujících stránkách.

6.1. Charakter příbuzenství

Podle konceptu našich informátorů se příbuzenská skupina skládá z příbuzných jak z otcovy, tak z matčiny strany, stejně jako ze všech afinních příbuzných. Neexistuje zde představa, že by se příbuzenství předávalo (resp. že by se členství v příbuzenské skupině odvozovalo) výlučně v jedné - mužské či ženské - linii. Matčinské i otcovské linie se příkládá - pokud jde o odvozování „příbuznosti“ s určitou osobou - stejná váha. Nemůžeme tedy v žádném případě hovořit o tom, že by naši informátoři sdíleli princip unilineární descendance (v jehož důsledku by vznikaly *rody* či *klany*), jak je „romským“ skupinám v odborné literatuře často podsouváno. „Nativní“ koncepte příbuzenství je jasně kognatická, resp. bilaterální. Unilineární descendance zde neslouží ani jako princip vytváření sociálních skupin, ani se s ním nesetkáme ve formě převažující ideologie legitimizující skutečné sociální procesy.

Pokud se tedy chceme pokusit uchopit charakter příbuzenské skupiny ve vzorku, který sledujeme, ze sociálně-antropologické perspektivy, musíme se poohlédnout po jiné teoretické bázi než je (výše kritizovaná) teorie unilineární descendance. Pro náš materiál považujeme za jednoznačně vhodnější teoretickou koncepci bilaterální (resp. kognatické⁵⁵) descendance, než teorii unilineární descendance. Abychom čtenáře alespoň částečně uvedli do kontextu, načrtne některé otázky a problémy s touto koncepcí související.

Antropologové se o bilaterální, resp. kognatické příbuzenství začali intenzivně zajímat v 50. a 60. letech 20. století, kdy byly tyto formy sociální organizace dávány do protikladu s do té doby dominující teorií unilineární descendance. Přestože mnozí podnikli

⁵⁴ Na tomto místě můžeme poukázat také na fakt, že objevili se v tomto prostředí osoba nepřibuzná (například výzkumník), vyvíjí se velké úsilí na to, aby k této osobě byl nějaký příbuzenský vztah vytvořen - to se stává nejčastěji prostřednictvím křtů, ale také skutečností, že výzkumník je svědkem na svatbě, atd.

⁵⁵ Termíny *bilaterální* a *kognatická descendance* budeme používat jako synonyma, jako termíny označující ne-unilineární typy odvozování descendance, tedy takové typy, které považují všechny descendentní linie za stejně významné.

řadu pokusů o systematickou klasifikaci bilaterálních skupin, kognatické příbuzenství doposud zůstalo definováno spíše negativně, jako množina společností, kterým chybí princip unilineární descendance. Jak uvádí například Rodney Needham:

Zatímco lineární descendentní systémy můžeme považovat za třídu společností, které mají společný princip organizace, zejména pravidlo descendance..... pravděpodobně nelze předpokládat, že všechny kognatické systémy musí nutně mít shodné formy sociální organizace. Přejmenším se dá prokázat, že kognatické společnosti jsou jako takové klasifikovány kvůli tomu, co *postrádají* a že tedy nemohou být navzájem efektivně srovnávány...⁵⁶

Bilaterální příbuzenství vytváří v první řadě ego-centricky definované skupiny, zvané (osobní) kindredy (*kindreds*⁵⁷), které zahrnují příbuzné ze všech descendentních linií (rozsah kindredu je potom obvykle omezen určitou generací).

Tam, kde je descendance bilaterální, tedy kde se žádná z možných příbuzenských linií nevyčleňuje pro speciální účely, je příbuzenská skupina, do které jediněc obvykle od narození patří, nazývána kindred, skupina skládající se z jeho nejbližších aktuálních příbuzných v jakékoli linii.⁵⁸

Panuje přitom obecná shoda, že kindred jako egocentricky definovaná skupina (resp. spíše *kategorie* než *skupina*) nevytváří jasně vymezené, ohraničitelné a v čase trvalé sociální skupiny.⁵⁹ Jednotlivé kindredy se ze své povahy nutně překrývají (každý člověk může být členem většího počtu kindredů jiných lidí) a nemohou tedy sloužit jako základ sociální organizace (například narození od descendentních skupin - ať už unilineárních či bilaterálních). (Osobní) kindred je tedy kategorie definovaná egocentricky, nikoli sociocentricky.

Rozdíly mezi osobními kindredy a descendentními skupinami jasně vyvstanou, když uvážíme jejich odlišnosti v referenčním bodu (jediněc nebo sourozenci vs. společný předek), zřetelnost hranic skupiny (překrývající se a rozostřené vs. zřetelné a jasně oddělené) a přítomnost určitého stupně omezení kolaterálních příbuzných v prvním typu a žádného takového limitu ve druhém typu.⁶⁰

Obecně uznávané charakteristické rysy (osobního) kindredu jsou:

1. je definován vztahem k Egu
2. má stejnou strukturu pouze pro sourozence
3. není korporovanou skupinou
4. nemá vůdce ani náčelníka
5. jeho hranice jsou relativně nedefinované a posouvají se
6. není descendentní skupinou⁶¹

Zatímco (osobní) kindred se dá najít ve všech typech společností,⁶² někteří antropologové poukazují na fakt, že bilaterální (kognatické) příbuzenství může vytvářet nejen kindredy jako ego-centricky definované kategorie osob, ale také socio-centricky definované descendentní skupiny. Je potom třeba rozlišovat kindred osobní (*personal kindred*), o němž byla řeč doposud, a kindred descendentní (*descending kindred*).

Descendentní kindred se skládá z potomků jednotlivce nebo manželského páru, kteří jsou s ním spojeni skrze mužské či ženské spojovací články, a zahrnuje určitý specifikovaný počet generací.⁶³

⁵⁶ Needham, R. (1974). *Remarks and inventions. Sceptical essays about kinship*. Tavistock publications, str. 103 (překl. aut.).

⁵⁷ Termín *kindred* používáme jako *terminus technicus* a nepřekládáme jej.

⁵⁸ Murdock, G.P. (1940). Double Descent. *American Anthropologist*, Vol. 42, No. 4, Part 1 (Oct. - Dec., 1940), 555-561; str. 556 (překl. aut.).

⁵⁹ Srov. např. Fox, R. (1961). *Kinship and Marriage. An Anthropological Perspective*. Cambridge: Cambridge University Press, str. 167; Needham, R. (1974). *Remarks and inventions. Sceptical essays about kinship*. Tavistock publications, str. 103-105.

⁶⁰ Davenport, W. (1959). Nonunilinear Descent and Descent Groups. *American Anthropologist*, Vol. 61, No. 4 (Aug., 1959), 557-572; str. 564 (překl. aut.).

⁶¹ Mitchell, W.L. (1963). Theoretical Problems in the Concept of Kindred. *American Anthropologist*, Vol. 65, No. 2 (Apr., 1963), 343-354; str. 344.

⁶² Mitchell, W.L. (1963). Theoretical Problems in the Concept of Kindred. *American Anthropologist*, Vol. 65, No. 2 (Apr., 1963), 343-354; str. 346 (překl. aut.).

⁶³ Goody, J. (1961). The Classification of Double Descent Systems. *Current Anthropology*, Vol. 2, No. 1 (Feb., 1961), 3-25; str. 3 (překl. aut.).

Pravidlo kognatické/bilaterální descendance tedy znamená, že původ (resp. členství v příbuzenské skupině) se

...odvozuje od předka (mužského či ženského pohlaví) řadou spojovacích článků, které mohou být mužského či ženského pohlaví, nebo jakoukoli jejich kombinací.⁶⁴

Rozsah descendentních kognatických/bilaterálních skupin obvykle bývá omezen určitým stupněm kolaterální příbuznosti - toto omezení pak umožňuje „segmentaci“ určitého druhu i v těchto ne-unilineárních systémech. Rada antropologů proto poukazuje na to, že také bilaterální princip umožňuje vytváření descendentních skupin ne nepodobných unilineárním descendentním skupinám. Jak uvádí například Davenport:

... ne-unilineární descendentní skupiny se těm unilineárním podobají v několika ohledech. Například jejich členové věří, že pocházejí ze společného předka... skupiny jsou obvykle pojmenovány a mají určité identifikační znaky... často mají společné vlastnictví půdy či jiného majetku...⁶⁵

Největším rozdílem mezi unilineárním a bilaterálním (kognatickým) typem descendance je přitom skutečnost, že unilineární princip považuje pohlaví osob, které tvoří spojující články se společným předkem za důležité, bilaterální nikoli. Princip kognatické (bilaterální) descendance nabízí velmi širokou škálu možných descendentních linií, skrze něž může jednotlivec odvozovat své členství v příbuzenské skupině. Kognatické příbuzenské skupiny jsou velmi flexibilní, proto se společností s tímto typem descendance obvykle snaží:

... zúžit počet skupin, ve kterých jednotlivec může být členem a má sekundární práva, na jednu skupinu, kde skutečně je členem a kde má primární práva.⁶⁶

Můžeme tedy předpokládat, že přestože koncept příbuzenství je ve sledovaném vzorku bilaterální, mohou se zde objevovat descendentní skupiny, a budou to s největší pravděpodobností skupiny, které jsme označili jako „descendentní kindredy“. Otázkou, zda lze takové skupiny v našem vzorku najít, či nikoli (případně další otázky po charakteru těchto skupin), budeme moci řádně zodpovědět, až zjistíme, jak příbuzenství a příbuzenské skupiny (kategorie) fungují v reálném životě našich informátorů, a které z dalších faktorů (descendance, lokalita, manželství atd.) mají na jejich fungování vliv.

6.2. Rodina a příbuzenská „skupina“

Při snaze definovat pojmy „rodina“ a „příbuzenská skupina“ se nejdříve obrátíme k „native“ termínům používaným samotnými našimi informátory. Ti při hovoru ve slovenštině obvykle používají vágní a obtížně ohraničitelný pojem „rodina“ (resp. - v šarišském dialektu - „rodzina“), v romštině používají termíny *fajta* a *famelija*. Nicméně užití těchto pojmů nemá jasné kontury, různí informátoři je používají rozdílně a spíše situačně. Jednou například termín *famelija* označuje pouze nukleární rodinu, jindy i širší příbuzenstvo, jednou označuje pouze kognatické příbuzné, jindy i příbuzné afinní (tedy například rodinu manželky). *Fajta* se někdy používá pro vymezení kognatických příbuzných, stejně tak je ovšem někdy pod termín *fajta* zahrnuto i příbuzenstvo afinní (příbuzenství afinní se však v našem vzorku z důvodů, které vysvětlíme později, často překrývá s příbuzenstvím kognatickým, a vymezení tak pojem *fajta* například pouze pro kognatické příbuzné by bylo zavádějící). Kromě toho je pro náš zkoumaný vzorek nevhodná a zavádějící také definice nabízená odbornou literaturou zaměřenou na „Romy“ (srov. kapitola 1.2. *Rodová organizace Romů*), která například označuje *fajtu* jako *rod*, což implikuje existenci unilineární descendance, zatímco v daném kulturním prostředí jsou příbuzenské skupiny vytvářeny vždy bilaterálně, resp. kognaticky. Termín *fajta* se v cigánské osadě obvykle skutečně používá k odlišení mateřské a otcovské strany příbuzenstva (například, chce-li náš informátor říci, že je někdo jeho příbuzným z matčiny strany, řekne, že dotyčný je jeho *dakeri fajta* - tedy příbuzný z matčiny *fajty*), ale to nikterak neznámá, že by měl na mysli rod, tedy unilineární descendentní skupinu, která zahrnuje vždy jen polovinu potomků společného předka. *Fajta* - v použití našich informátorů - spíše

⁶⁴ Holý, I. (1996). *Anthropological Perspectives on Kinship*. London: Pluto Press 1996, str. 44 (překl. aut.).

⁶⁵ Davenport, W. (1959). Nonlinear Descent and Descent Groups. *American Anthropologist*, Vol. 61, No. 4 (Aug., 1959), 557-572; str. 558-559 (překl. aut.).

⁶⁶ Keesing, R. M. (1975). *Kin Groups and Social Structure*. New York: Harcourt Brace Jovanovich College Publisher, str. 92 (překl. aut.).

označuje laterální příbuzné, spřízněné z otcovy či z matčiny strany a zahrnuje tedy všechny *kognáty* z dané strany (tak například matčina *fajta* zahrnuje jak matčiny sestry, tak matčiny bratry, včetně všech jejich potomků, stejně jako sourozence obou pohlaví matčiny otce i matčiny matky). Záměnou termínu *fajta* za unilineární descendentní skupinu by tedy docházelo k dezinterpretaci charakteru dané příbuzenské sítě. Pro nejasnou definici a různé způsoby užívání nebudeme termíny *fajta* a *famelija* používat jako analytický nástroj k uchopení tématu příbuzenství v našem vzorku a nadefinujeme si termíny vlastní.

V následujícím textu budeme používat několik termínů pro rodinu - termín „nukleární rodina“, „lokální příbuzenská skupina“ a „širší příbuzenstvo“. Za nukleární rodinu budeme považovat, jednoduše řečeno, rodiče a děti, případně skupinu osob, která z takového uspořádání zůstala například po rozvodu či úmrtí jednoho z rodičů. Lokální příbuzenská skupina bude bilaterální skupina, která žije ve stejné lokalitě a kooperuje v rámci každodenních aktivit. Širším příbuzenstvím potom budeme mínit všechny osoby, které jsou považovány za příbuzné - a to bývají obvykle všichni kognáti do třetí až čtvrté generace z perspektivy dospělého Ega a také příbuzní afinní.

6.2.1. Nukleární rodina

Nejmenší strukturální rodinnou jednotkou je v našem vzorku nukleární rodina. Za nukleární rodinu považujeme společenství rodičů a jejich - většinou ještě neprovdaných - dětí. Definice nukleární rodiny tak nezbytně souvisí s definicí manželství, kterou jsme uvedli výše - protože za „manželství“ obvykle není považován partnerský pár, který nemá děti, nemůže být takový pár ani základem nukleární rodiny. Nukleární rodina vzniká (resp. je svým okolím uznána jako existující) v okamžiku, kdy se takovému páru narodí alespoň jeden potomek (nicméně plně akceptována je až po zplodění potomků několika). Taková nukleárně-rodinná jednotka se vyznačuje obvykle tím, že společně bydlí - společnou rezidenci je v případě slovenských osad obvykle jedna „chyžka“⁶⁷, v případě „bytovek“ jedna bytová jednotka (jeden byt/jedna místnost). S takovou nukleární rodinou může po určitý čas sdílet společnou rezidenci také mladá „nevěsta“ - synova partnerka - a to obvykle do doby, než si „mladí“ pořídí děti a vlastní domácnost (přičemž tyto dvě události obvykle časově koincidují). Kromě společné rezidence a plození a rození dětí nukleární rodina v popisované příbuzenské síti žádné další významné sociokulturní funkce neplní.

V cigánských osadách je potom taková nukleární rodina obvykle poměrně početná. Ženy se stávají matkami v nízkém věku (první dítě se ženám v drtivé většině případů narodí před dovršením dvaceti let) a jsou často plodné ještě v době, kdy se matkami stávají jejich dcery. Z důvodu nízkého věku vstupu do sociálně akceptovaného soužití muže a ženy nebývá věkový rozdíl mezi partnery velký (vyšší věkový rozdíl se objevuje až v případě druhých sňatků). Manželství je silně univerzalizováno - procento celoživotně neprovdaných osob se blíží nule a omezuje se například na fyzicky či duševně znevýhodněné osoby. Většina ovdovělých či rozvedených osob potom vstupuje do druhého manželství. Mateřství je připisován velký význam a procento bezdětných párů je nízké - v takových případech obvykle soužití muže a ženy zaniká.

6.2.2. Lokální příbuzenská skupina

Vydeme-li z definice nukleární rodiny, můžeme říci, že lokální příbuzenská skupina obvykle krystalizuje kolem skupiny sourozenců (resp. jejich nukleárních rodin), a je vytvořena většinou tak, že tito sourozenci si za manželské partnery vezmou jinou skupinu sourozenců (případně sestřenic).⁶⁸ Součástí takto vytvořené lokální příbuzenské skupiny jsou pak pochopitelně také rodiče těchto sourozenců, případně rodiče jejich manželských partnerů, přičemž oba rodičovské páry - z níže uvedených důvodů (srov. analýzu sňatků) - jsou často už vzájemně příbuzné, a tak se vlastně nová lokální příbuzenská skupina neziřdka vytváří okolo původní lokální příbuzenské skupiny z předchozí generace.

Hovořili-li jsme o společné rezidenci jedné nukleární rodiny v osadě jako o „chyžce“, můžeme označit prostor, kde bydlí lokální příbuzenská skupina, jako *dvoreček* - tedy společenství ve vzájemné blízkosti stojících (a vzájemně na sebe prostorově orientovaných - například umístěním dveří) „chyžek“, v nichž bydlí nukleární rodiny považující se za vzájemně příbuzné (modelově jsou to například nukleární rodiny bratrů, případně bratranců, kteří si za manželky vzali skupinu sester či sestřenic). *Dvoreček* obvykle vzniká tak, že si mladé rodiny postaví chyžku v blízkosti „chyžek“ (nejčastěji manželových) rodičů - dá se tedy hovořit zároveň o neolokalitě (každá nukleární rodina má obvykle svoji rezidenci) a převažující patriokalitě (tato rezidence je většinou ve *dvorečku* manželových rodičů). V případě, že mladá rodina nemá dostatek prostředků na stavbu vlastního obydlí, volí se často provizorní řešení, kdy mladí bydlí buď přímo u rodičů (nejčastěji manželů), kde mají obvykle vlastní místnost, nebo se již existující chyžka (místnost) rodičů

⁶⁷ Nativní termín odvozený od slovenského „chyža“ (pokoj, chalupa).

⁶⁸ Tomuto tématu věnujeme celou následující kapitolu.

rozšíří tak, aby zde mohly bydlet nukleární rodiny dvě (v některých případech tímto způsobem bydlí například i dva ženatí bratři). Prostor se většinou upraví tak, že se mezi obě místnosti postaví zed a každá rodina má svůj vlastní vchod. Nicméně s vícegeneračními rodinami v jedné domácnosti se setkáme jen velmi zřídka, taková situace bývá pouze přechodným řešením.

Lokální příbuzenská skupina je tedy typická tím, že sdílí příbuzenský dvoreček⁶⁹ a kooperuje v rámci každodenních aktivit. V českém prostředí je to taková příbuzenská skupina, která bydlí v jedné lokalitě (Česká Kamenice, Předlice) a udržuje mezi sebou nadstandardní vztahy, identické s těmi, které se v cigánské osadě udržují v rámci dvorečku.

Složení lokální příbuzenské skupiny je dáno souhrnou několika faktorů - 1) principem descendance (jak už jsme uvedli, lokální příbuzenská skupina se většinou formuje kolem skupiny sourozenců, obvykle kolem skupiny bratrů - jedná se tedy o osoby spojené principem descendance, osoby sdílející společného předka); 2) lokalitou - o tom, která část příbuzných vytvoří lokální příbuzenskou skupinu, resp. o tom, kdo z příbuzných bude bydlet ve společném dvorečku, se do značné míry rozhoduje volbou lokality, kde bude (nukleární) rodina bydlet - protože vzorec postmaritální rezidence v námi zkoumaném vzorku tenduje převážně k patrilokalitě, a protože je zde do určité míry (v ideologické rovině) protěžován princip patrilincární descendance, tvoří lokální příbuzenskou skupinu často nukleární rodiny několika bratrů; a 3) výběrem manželského partnera (tímto faktorem se budeme zabývat v následující kapitole). Výběr manželského partnera do značné míry rozhoduje o tom, jak bude lokální příbuzenská skupina vypadat (afinní příbuzní do ní patří stejnou měrou jako kognáti).

Princip patrilincární descendance nicméně není rozhodující ani pokud jde o vytvoření lokální příbuzenské skupiny, ani pokud jde o vymezení širšího příbuzenstva. Je pouze jedním z faktorů, které hrají roli při formování lokální příbuzenské skupiny, a to i přesto, že se taková příbuzenská skupina někdy prohlašuje například za *Pastierkové*, tedy za potomky muže přezdívaného *Pastierko*, míněno v mužské linii. Ve dvorečku několika bratrů může klidně bydlet také několik jejich sester se svými manželi a dětmi, a naopak několik dalších bratrů z téže rodiny může bydlet ve dvorečku svých manželek, případně mohou vytvořit lokální příbuzenskou skupinu v jiné lokalitě. Jedná se tedy o skupinu, k jejímuž formování částečně přispívá princip descendance, nicméně ani ten není rozhodujícím faktorem (rozhoduje též sňatek a postmaritální rezidence).

Mnohonásobné příbuzenské vztahy mezi členy dvorečku, resp. lokální příbuzenské skupiny (protože často dochází ke sňatkům několika sester s několika bratry - kteří navíc bývají často již vzájemně příbuzní -, spojuje členy lokální příbuzenské skupiny celá plejáda vzájemných vztahů - vztahy manželské, sourozenecké, švagrovské, vztahy prvních či druhých bratranců, atd.) jsou pak velmi často stvrzeny a „posíleny“ ještě tak, že jejich členové si jdou vzájemně za kmotry svých dětí. Členství v lokální příbuzenské skupině se může během života měnit - stačí, když se nukleární rodina přestěhuje do dvorečku jiné lokální příbuzenské skupiny svých příbuzných (která je vždy součástí celku, který zde nazýváme širší příbuzenstvo) a automaticky se stává jejím členem. Rekněme, že se nukleární rodina A z Chminianských Jakubovan, kde tvořila součást lokální příbuzenské skupiny nazývané *Pastierkovi*, přestěhuje do Předlic, kde žije jiná lokální příbuzenská skupina, která je součástí širšího příbuzenstva nukleární rodiny A. Množina osob spadajících do širšího příbuzenstva nukleární rodiny A se tímto aktem nijak nemění, mění se pouze lokální příbuzenská skupina, již je nukleární rodina A aktuálně členem (nukleární rodina A pak může být nadále považována za součást lokální příbuzenské skupiny *Červenákovců* z Předlic - příjmení členů nukleární rodiny A v tomto ohledu nehraje žádnou roli).

Lokální příbuzenská skupina je společenskou jednotkou kooperující při každodenních aktivitách a zároveň je to skupina, která je schopna společné akce (nákup koně, návštěva příbuzných apod.). Přesto však taková skupina nevlastní společný majetek, ani nemá zástupce, který by mohl mluvit jejím jménem. Nedá-li se však mluvit v přísném smyslu o kolektivním vlastnictví, můžeme hovořit o společné spotřebě, resp. o *generalizovaném sdílení* mezi členy lokální příbuzenské skupiny. Majetek či jakékoli materiální statky se v rámci skupiny nikdy nehromadí, naopak se v ní jaksi „rozpouštějí“ a ztrácejí - protože každý člen takové skupiny má kdykoli nárok takřka na cokoli, co má jiný její člen (ať už je to jídlo, oblečení, cigarety, káva či lednička), v důsledku nemá nikdy nikdo nic.⁷⁰ V rámci jednoho dvorečku od rána do večera „koluje“ nejrůznější zboží a materiální statky (rychlou konvice, hrnečky, lžičky, nože, talíře, stoly a židle, ale také části oblečení, pračka či trouba). Nukleární rodina, tím spíše jednotlivce, v přísném smyslu nevlastní nic - školní pomůcky, oblečení, kuchyňské náčiní, cukr, káva či cigarety - všechno je stejně tak majetkem všech ostatních členů lokální příbuzenské skupiny, kteří, když něco potřebují, přijdou si „půjčit“. Nutnost takového sdílení je však našimi informátory většinou chápána jako tlak zvenčí, kterému se jen neradi poddávají - s nelibostí snášeji skutečnost, že když si například udělají velký nákup, stejně druhý den nic nemají, protože různí členové lokální příbuzenské skupiny si chodí „půjčovat“, až nic nezbuďte. Nicméně systém má i své výhody - každý člen takové příbuzenské skupiny se může spolehnout, že když on bude něco potřebovat, má se na koho

⁶⁹ Možná je na tomto místě třeba znovu zdůraznit, že dvorečky jsou příbuzenské a pouze příbuzenské. Žádný „cizinec“, tedy nepříbuzný člověk, si nemůže v příbuzenském dvorečku jen tak postavít dům (resp. chýžku).

⁷⁰ K tomuto tématu srovnávaní studií Jakuba Steinerja: Steiner, J. (2004). Ekonomie sociálního vyloučení. In Jakoubek, M. & Hirt, T. (eds.), *Romové: kulturně-ologické studie*. Plzeň: Vydavatelství a nakladatelství Alš. Čeněk, 218-229.

obrátit - a příbuzní - třebaže neradi - půjčí. Místo *generalizované reciprocity* tak můžeme hovořit spíše o *generalizovaném vydírání*.

I když jednotkou, která vaří, je obvykle nukleární rodina, jednotkou spotřeby je opět celá lokální příbuzenská skupina - jídlo tedy konzumuje kterýkoli člen lokální příbuzenské skupiny (v některých slovenských osadách se dokonce setkáme s tím, že lokální příbuzenská skupina tento princip uplatňuje programově - každý den nakoupí a uvaří jedna nukleární rodina).

V rámci lokální příbuzenské skupiny se uskutečňuje také výchova dětí - děti nejsou vychovávány výhradně nukleární rodinou (s podporou státních institucí), ale všemi členy lokální příbuzenské skupiny. Ačkoli děti obvykle spí v domácnosti své nukleární rodiny, většinu dne tráví v prostoru dvorečku své lokální příbuzenské skupiny a všichni členové takto vymezené příbuzenské skupiny mají právo děti napomínat, trestat, a dávat jim nejrůznější úkoly (nejčastěji „dojdi pro něco“, „vyříd něco“). Nejsou výjimečné případy, kdy výchovu dítěte dočasně či trvale přebírá jiná nukleární rodina v rámci lokální příbuzenské skupiny, než je nukleární rodina rodičů dítěte (v takových případech dítě i spí v jiné nukleární rodině a za své rodiče často považuje právě příbuzné, kteří ho vychovávají - nejčastěji dochází k tomu, že dítě vyrůstá v nukleární rodině svých prarodičů, případně strýčků a tet)⁷¹.

Neméně jsou pak rodinní příslušníci podílíky své vlastní přítomnosti, chybí zde distance od druhých a respekt k soukromí v nejširším smyslu. U obydlí v cigánských osadách jsou *vudara pboundrade* (dvěře stále otevřené)⁷² a příbuzní proudí bez ustání sem a tam. Rodina je neustále spolu, její členové jsou si při naprosté převaze činností neustále na očích. Být sám, být sami není možné (tato skutečnost je přítom jednou z velice významných složek sociální kontroly, neboť nad každým jedincem je takto jeho příbuznými automaticky vykonáván „dozor“ s okamžitě možným následkem případné korekce). Lokální příbuzenská skupina tvoří také rámec identity svých členů (příslušnost k rodině je rozhodujícím kritériem pro určení vzájemných vztahů s ostatními).

Z výše popsaného je evidentní, že lokální příbuzenská skupina nemá dlouhého trvání - přestože někdy dochází ke koncentraci nukleárních rodin všech dětí ve dvorečku jejich rodičů, během jedné až dvou generací se taková skupina pravděpodobně rozpadne na dalších několik lokálních příbuzenských skupin. Jak budou takové nové skupiny vypadat, bude do značné míry záviset na tom, s kým a kde děti těchto rodičů uzavřou sňatky.

6.2.3. Širší příbuzenstvo

Jako širší příbuzenstvo označujeme všechny osoby považované za příbuzné, což bývají jednak všichni kognáti (tedy osoby sdílející stejného předka, které jsou vzájemně spřízněny přes mužskou linii, ženskou linii, či jakoukoli kombinací obou) zhruba do třetí až čtvrté generace z pohledu dospělého Ega (za touto hranicí už spřízněnost obvykle není vymezována) a jednak příbuzní afinní. Z důvodů, které podrobněji vyložíme v kapitole věnované sňatkům, se u většiny osob z našeho vzorku tyto dvě množiny příbuzných do značné míry překrývají.

Jak už jsme uvedli, příbuzenství není vymezováno unilineárně (patrilincárně či matrilineárně), ale *kognaticky* - za příbuzného je tedy stejně tak považován příbuzný z otcovy jako příbuzný z matčiny strany a stejnou měrou jsou jako příbuzní chápáni všichni čtyři prarodiče a všechny větve z těchto předků pocházející, obvykle do třetí až čtvrté generace. Všechny tyto příbuzenské „sítě“ tvoří jakousi množinu (resp. množiny), ze které se potenciálně formuje lokální příbuzenská skupina a ne se všemi členy těchto příbuzenských sítí se nutně udržují pevnější vztahy - ve skutečnosti je zde velká příležitost pro manipulaci příbuzenských vztahů, které nejsou jednou provždy dané a neměnné - z příbuzných vzdálenějších se buď prostřednictvím častého sociálního styku, uzavřeného manželství či například kmotrovství stanou příbuzní blíží, nebo se tyto vzdálenější příbuzní postupně přestanou považovat za příbuzné.⁷³

V důsledku faktu, že preferovaným manželským partnerem je příbuzný (ať už přímo z lokální příbuzenské skupiny nebo z některé ze sítí širšího příbuzenstva), se sítě širších příbuzenstev u řady manželských párů do značné míry překrývají - například pokud jsou manželé prvními bratřenci, celá polovina jejich širších příbuzenstev bude identická. Z úhlu pohledu jednotlivce se však množina zahrnující širší příbuzenstvo v průběhu života mění. Mladý člověk za osoby spadající do svého širšího příbuzenstva obvykle považuje ascendentně zaměřenou síť - sourozence rodičů s jejich rodinami a afinními příbuznými, sourozence prarodičů atd. Dospělý člověk

⁷¹ K této situaci většinou dochází tehdy, když matka z nejrůznějších důvodů nemůže plně převzít výchovu dítěte - například když je příliš mladá, je ve výkonu trestu, či se znovu vdala a přestěhovala se do jiné lokality.

⁷² Srov. Hübschmannová, M. (1999). Několik poznámek k hodnotám Romů. In (Kol. aut.), *Romové v ČR*. Praha: Socioklub, str. 33.

⁷³ Zde by bylo možno načrtnout jeden z rozdílů mezi cigánským a necigánským chápáním příbuzenství. Řada z nás má nepochybně vzdálené příbuzné, které nikdy v životě neviděla, a pravděpodobně ani nevidí, nicméně jejich příbuznost se nikterak nepochybně (Je to přeci strýc!) . Naši informátoři, naproti tomu, mají buď příbuzné, a to se všim všudy - tedy příbuzné, kterým se projevuje patřičná úcta a ke kterým se projevuje adekvátní chování - nebo mají nepříbuzné. Přestane-li se tedy s někým udržovat pravidelný styk, tento přestává být příbuzným, resp. prohlásím-li někoho za nepříbuzného, je legitimní s ním přestat udržovat pravidelné kontakty. V tomto ohledu se zdá být koncepce příbuzenství u našich informátorů ve skutečnosti mnohem méně esencalistická a mnohem více zaměřená na aktuální, žité vztahy, než koncepce necigánská.

potom koncentruje svoji pozornost zejména laterálně – na všechny své vrstevníky spadající do patřičné kategorie. Starý člověk potom bude do svého širšího příbuzenstva počítat pravděpodobně zejména descendentně zaměřenou množinu osob⁷⁴ (jeho lokální příbuzenskou skupinu potom budou nejpravděpodobněji tvořit nukleární rodiny jeho dětí, případně vnoučat).

Členové širšího příbuzenstva nemusejí nutně bydlet ve stejné lokalitě – naopak, pravidlem je spíše situace, kdy osoby z jedné lokální příbuzenské skupiny žijící, dejme tomu, v cigánské osadě A mají příbuzné (tedy osoby, které spadají do jejich širšího příbuzenstva) v řadě jiných lokalit – například v cigánské osadě B, C a D a ve dvou českých městech (E a F). Taková příbuzní vytvářejí ve svých lokalitách (B, C, D, E, F) rovněž lokální příbuzenské skupiny a rovněž považují členy lokální příbuzenské skupiny z cigánské osady A za členy svého širšího příbuzenstva. Nicméně ne všichni obyvatelé cigánské osady A spadají do širšího příbuzenstva naší lokální příbuzenské skupiny žijící v této osadě. V cigánské osadě A (stejně jako v lokalitách B, C, D, E i F) existují vedle sebe obvykle různé, cizí, navzájem za nepřibuzné se považující (ovšem na principu příbuzenství ustavené a příbuzensky se vymezující) cigánské skupiny, které spolu – v přísném smyslu – nemají nic společného.

Implicitní předpoklad ne-cigánské populace, že pokud v jedné lokalitě žijí „Gikáni/Romové“, potom nutně tvoří jakési silně provázané, homogenní a jednotné společenství (či dokonce „jednu rodinu“) je tedy mylný – opak je pravdou: existují pouze jakési příbuzenské sítě (které jsme nazvali *širším příbuzenstvem*), které se nekryjí s hranicemi žádné lokality, naopak tyto hranice překračují a fungují nezávisle na nich. V rámci jedné lokality potom zase (až na naprosté výjimky) obvykle nefungují příbuzensky provázané jednotné sociální skupiny – nedá se tedy hovořit o „lokálním společenství“, natož pak o „lokální komunitě“. Každá lokalita (slovenská cigánská osada nebo cigánská populace jednoho českého města či čtvrti) je zpravidla tvořena několika takovými navzájem nepřibuznými, ale příbuzensky se vymezujícími skupinami.

Všichni členové širšího příbuzenstva se účastní křtin, pohřbů a svateb svých členů a pro všechny členy širšího příbuzenstva existuje povinnost pohostinnosti – při každé návštěvě je příbuzný pohoštěn a je mu poskytnuto přístřeší na tak dlouhou dobu, jak potřebuje. Z tohoto důvodu se například při cigánských pohřbech setkáme s obrovským počtem lidí, kteří přijedou z nejrůznějších míst a stejně tak se například v českých městech setkáme s tím, že v jednom bytě bydlí po dlouhou dobu řada příbuzných ze Slovenska. Členové širšího příbuzenstva si také musejí přijít na pomoc v případě nouze (například při bitkách, které nejsou v cigánských osadách nijak výjimečným způsobem řešení konfliktů). Příslušnost k příbuzenské skupině je nejdůležitější vrstvou identity všech našich informátorů (další takovou vrstvou je příslušnost k sub-skupině slovenských či olašských Romů, pozice v otázce rituální nečistoty a – zejména na Slovensku a zejména v případě rituálně nečisté osady – lokální identita daná místem bydliště).

6.3. Prostorová manifestace příbuzenských vtaů v cigánské osadě

Cigánská osada je ukázkovým příkladem toho, jak spolu korespondují příbuzenské vztahy a prostorové vztahy mezi jednotlivými obydlími. Jak už jsme uvedli, jedné nukleární rodině zpravidla odpovídá jedna *chyžka*, jedné lokální příbuzenské skupině potom jeden *dvoreček*. Místo, kde si člověk může postavit *chyžku*, je přesně určeno tím, do jaké rodiny patří. Je nemyslitelné, aby si ve *dvorečku* jedné lokální příbuzenské skupiny postavil *chyžku* někdo „cizí“. V cigánské osadě tedy neexistuje svobodná volba bydliště – místo, kde bude jedinec bydlet (a s kým), je dáno již při jeho narození tím, kde bydlí jeho rodiče, a tuto skutečnost může během jeho života obvykle změnit (a to většinou pouze v případě žen) jedině sňatek. Místo, kde člověk/rodina bydlí, pak zase zpětně vytváří a potvrzuje jeho/její sociální status – mezi sociální strukturou a prostorovým uspořádáním v cigánských osadách tedy panuje vzájemný dialektický vztah.

Prostor je v cigánských osadách rozdělen podle jednotlivých rodin – každá část osady patří některé rodině; neexistuje zde místo, které by nepatřilo „nikomu“, případně které by patřilo „všem“. Každou část osady obvykle obývá jedna příbuzenská skupina a je nemyslitelné, aby v tomto prostoru bydlel někdo jiný (rozuměj: nepřibuzný). Hranice mezi dvěma prostory, náležejícími sociálním skupinám, které se nepovažují za příbuzné, je vždy jasně vyznačena například za pomoci plotů, hradbiček, za využití přírodních překážek (kopec, potok, lesík) či orientace dveří (dveře jsou orientovány vždy do aktuálního *dvorečku* a *chyžka*, která stojí hned vedle, ale „zadý“, může být sociálně vzdálená celé kilometry). V prostorovém uspořádání cigánské osady se tak přímo manifestuje její sociální struktura – při pohledu z ptačí perspektivy je existence oddělených prostorů – příbuzenských *dvorečků* – v rámci osady často jasně rozlišitelná.

Stejně jako je pohyb v rámci příbuzensky vymezeného prostoru – *dvorečku* – neomezený, pokud jde o pohyb v částech osady, které „patří“ příbuzenské skupině jiné, setkáme se s pravým opakem. Pokud do tohoto prostoru vkročí „cizí“ (tedy nepřibuzný) člověk,

⁷⁴ K tomuto tématu srov. např. Astuti, R. (2000). Kindreds and descent groups: new perspectives from Madagascar. In Carsten, J. (ed.), *Cultures of Relatedness. New Approaches to the Study of Kinship*. Cambridge University Press, 90-103.

tato skutečnost je hned podrobena pečlivému zkoumání: „Co tady chce, kam jde, za kým a proč?“ Jeho přítomnost nikdy nezůstane bez povšimnutí. Není výjimkou, že obyvatelé cigánské osady se za celý svůj život do určitých částí své domovské osady nikdy nepodívají. Prostor tedy v cigánské osadě není chápán jako prázdny, homogenní, stejnorodý. Naopak – vždy je nabit určitou kvalitou, kterou určuje zejména skutečnost, jaká rodina daný prostor obývá – tak jsou například určité části cigánské osady v Chminianských Jakubovanech považovány určitými rodinami za rituálně nečisté (poněvadž rodiny zde žijící jsou považovány za rituálně nečisté), a pohyb zde může být považován za znečišťující (natož potom vypít si kafe u některé ze zdejších rodin). Tato skutečnost však nemůže být považována za objektivně danou – obyvatelé takové části osady zase mohou (a zpravidla tak i čini) – považovat za rituálně nečistou úplně jinou část osady (resp. obvykle za takové považují všechny ostatní části osady). To, co platí o jednotlivých částech osady, platí v širším měřítku také o celých osadách – například již zmíněná osada u Chminianských Jakubovan je obyvateli osad okolních považována za rituálně nečistou jako celek (bez ohledu na její přísnou vnitřní segmentaci).

V cigánské osadě existuje tedy jedině prostor patřící jednotlivým rodinám. To, co nepatří žádné z takových rodin, není „nič“ a nikdo se o to tedy ani nestará. Neexistuje zde veřejná sféra ani veřejný prostor. Tato skutečnost bývá často (a právem) považována za důvod, proč je v dnešních osadách v prostorách mezi obydlími značný nepořádek. Je to „nič“ prostor, a tak jej také nikdo neuklízí. Jeho úklidu se totiž, z důvodu možného znečištění, nikdo nevěnuje – každá z rodin vyhazuje odpadky mimo svůj rodinný prostor, a odpadky (natož pak třeba výkaly) obecně a odpadky (výkaly) cizí rodiny zvláště jsou nečisté. Tato skutečnost pak někdy ostře kontrastuje s uklizenými obytnými prostory jednotlivých domácností, kde se každá rodina o pořádek a úklid stará.

Charakter sociálního uspořádání cigánských osad a způsob jeho projekce do prostorového plánu těchto útvarů má pak dalekosáhlé důsledky při rozvojových programech, které se snaží řešit bytovou problematiku cigánských osad. Tento problém se nejčastěji řeší výstavbou „bytovek“, kde bude úroveň a kvalita bydlení domněle vyšší než v „chyžkách“. Naráží se zde ovšem často na skutečnost, že „cizí“ (tedy navzájem za nepřibuzné se považující) cigánské skupiny spolu jednoduše nechťejí bydlet. Jejich sestěhováním do jedné „bytovky“ pak často dochází k destrukci sociálního systému, který existoval v osadě – obydlí již není statusovým symbolem, který potvrzuje sociální pozici svých obyvatel, následně se rozpadá systém sociální kontroly a sociální organizace kolabuje. Výsledkem je anomický, sociálně patologický útvar.⁷⁵ Takové „pomoci“ by tedy mělo předcházet zejména porozumění sociálním formacím cigánských osad stejně jako specifičnosti a podstatě „vzorců bydlení“ v těchto sídelních strukturách.

Srovnáme-li slovenskou část vzorku, kterým se zde zabýváme, tedy tu část, která žije v osadách, s českou částí, uvidíme, že podobná úhledná korespondence mezi příbuzenským a prostorovým uspořádáním už v českém prostředí obvykle není možná. V českých městech jednotlivé rodiny dostávají přiděleny byty, případně si odkupují rodinné domy do osobního vlastnictví, na mnoha místech už však není možné prostě si postavit „chyžku“ vedle svého bratra. Naopak, řada Cigánů v českých lokalitách žije často v těsném sousedství s nepřibuznými, „cizími“ Cigány z jiných částí Slovenska a z jiných příbuzenských skupin. Česká část našeho vzorku přitom projevovala podivuhodnou rezistenci vůči těmto „cizím“, nepřibuzným cigánským skupinám, se kterými žila v těsném sousedství, po celá desetiletí.⁷⁶ V posledních letech však dochází k pozoruhodnému obratu, kdy si naši „čeští“ Cigáni začínají – obvykle prostřednictvím institutu „pre čeranki“ (srov. následující kapitolu) – brát za manželské partnery členy těchto jiných cigánských skupin ze stejné lokality. Můžeme tedy uzavřít konstatováním, že – soudě podle nejnovejšího vývoje v českých lokalitách – stávají-li se naši informátoři v cigánské osadě sousedy proto, že jsou příbuzní, v českých lokalitách se (po více než 40 letech!) stávají příbuznými proto, že jsou sousedé.⁷⁷

7. Manželství a výběr manželského partnera v cigánské skupině

V této kapitole se budeme zabývat zejména otázkou výběru manželského partnera. Hlavní část naší argumentace bude podložena analýzou uskutečněných sňatků zaznamenaných v našem genealogickém diagramu. V tuto chvíli se tedy nebudeme ptát, co sami naši informátoři říkají o výběru manželského partnera (k této otázce se vrátíme později), ale budeme se zajímat o výsledky sku-

⁷⁵ K dokonalému kolapsu statusových pozic dochází obvykle proto, že pomoc je „logicky“ směřována k těm, kteří bydlí nejlépe (a kteří zároveň zaujmají nižší pozice v sociální hierarchii), takže výsledkem takové pomoci bývá často situace, kdy se jmení statusových symbolů a s nimi spojené prestiže zásahem zvenčí zcela otočí (tím, kteří bydlí lépe až dobře, se nepomůže, a protože vybudovaným novostavbám je obyvateli osad přisuzována vyšší hodnota, dochází u původních držitelů vyšších sociálních pozic k relativnímu sociálnímu propadu). Protože však noví majitelé prestižního bydlení většinou nedokáží s tímto standardem sladit své jednání, nastane nečitelná situace, jejímž výsledkem je právě anomie.

⁷⁶ Srov. Budilová, L. & Jakoubek, M. (2006). Vnitřní členění lokální cigánské/romské populace v obci Skalce a hranice mezi skupinami. In Hirt, T. & Jakoubek, M. (eds.), *Romové v osídlech sociálního vyloučení*. Plzeň: Vydavatelství a nakladatelství Aleš Čeněk, 230-241.

⁷⁷ K tomuto tématu viz Budilová, L. & Jakoubek, M. (2006). Transformace příbuzenských vztahů mezi cigánskými skupinami aneb Mezi osadami a ghettem. In Budil, L. - Horáková, Z. & Uhyčlová, M. (eds.), *Antropologické symposium IV. Plzeň 1.7.-2.7. 2005*. Plzeň: Vydavatelství a nakladatelství Aleš Čeněk, 7-22.

tečných rozhodnutí, tedy uskutečněné sňatky. V podkapitole 7.3. (Problematika výběru manželského partnera) se budeme věnovat mechanismům výběru manželského partnera a konceptualizacím tohoto výběru ze strany samotných našich informátorů.

7.1. Cíle a metody výzkumu sňatků

Už během sběru materiálu v terénu se ukázalo, že velká část sňatků mezi našimi informátory se uskutečňuje mezi příbuznými či tzv. institucí „pre čeranki“ (viz dále). Analýzou jednotlivých sňatků se budeme snažit zjistit, zda lze ve výběru příbuzných manželských partnerů najít nějaké pravidelnosti - budeme si tedy všimnout vzájemného genealogického vztahu manželů, typu příbuzenského vztahu a genealogické vzdálenosti mezi nimi. Tato část by měla odpovědět na otázku, jaká je frekvence výskytu příbuzenských sňatků v celém vzorku, zda existuje určitý typ preferovaného manželského partnera, či zda jsou příbuzenské sňatky omezeny určitým stupněm vzájemné příbuznosti. Kromě příbuzenských sňatků nás bude zajímat také další typ sňatku, který zde budeme nazývat sňatky „pre čeranki“, kdy si dva nebo více sourozenců z jedné rodiny bere za manžele dva nebo více sourozenců z rodiny jiné. Budeme sledovat charakter těchto „čerank“ a zkoumat, zda se jedná o „výměny žen“ či „aliance“, jestli se takové „aliance“ opakují v následujících generacích a jestli mají nějaké pravidelné vzorce. Bude nás rovněž zajímat frekvence takového typu sňatku, resp. jejich poměr k celkovému počtu manželství zaznamenaných v naší genealogii. Kromě toho budeme věnovat pozornost kombinacím obou typů sňatků.

V následující analýze používáme v antropologii zavedených zkratk označujících primární příbuzné, jejichž kombinaci je možné vyjádřit jakýkoli příbuzenský vztah (F-father, M-mother, S-son, D-daughter, B-brother, Z-sister; tedy například MBD = *mother's brother's daughter*, tedy dcera matčina bratra).⁷⁶ Vzájemný vztah je potom vždy popisován z úhlu pohledu muže (například značka FBD znamená, že manželka je vůči manželovi ve vztahu dcery otceva bratra). U manželství, ve kterých je mezi manželi několik různých příbuzenských vztahů, jsme za určující považovali vztah nejbližší a podle něj jsme sňatky zařazovali (s příslušným uvedením dalších vztahů). Ještě je třeba doplnit několik poznámek k terminologii: *paralelní bratrance*⁷⁷ jsou potomci sourozenců stejného pohlaví, *křížový bratrance* jsou potomci sourozenců opačného pohlaví. Bratrance jednou či vícekrát posunutí označují situaci, kdy je na jedné straně do vztahu „vsunutá“ jedna či více generací. Matrilaterální paralelní bratrance tedy označuje dceru matčiny sestry (MZD), matrilaterální křížový bratrance dceru matčina bratra (MBD). Patrilaterální paralelní bratrance označuje dceru otceva bratra (FBD), patrilaterální křížový bratrance dceru otcevy sestry (FZD). Veškerá jména uváděná u jednotlivých genealogických diagramů jsou pseudonymy.

7.2. Analýza sňatků

Jak už jsme uvedli v kapitole věnované definici pojmů, budeme-li hovořit o sňatku, nebudeme nijak rozlišovat mezi oficiálním manželstvím a nesezdaným soužitím. V našem genealogickém diagramu je v současnosti zaznamenáno celkem 318 sňatků. Podíváme-li se na všechny tyto sňatky, ukáže se, že se dají rozdělit do několika skupin.

1. První skupinou sňatků jsou takové, o nichž s jistotou víme, že se jedná o sňatky mezi osobami příbuznými, tedy mezi osobami, které kdykoli v minulosti měly jednoho či více společných předků. Takových sňatků je v genealogii celkem 55.

⁷⁶ Srov. například Barnard, A. & Good, A. (1984). *Research Practices in the Study of Kinship*. London: Academic Press, str. 3-5.

⁷⁷ Pro zjednodušení celého textu používáme pro překlad anglického „cousin“ pouze české „bratrance“, přestože v češtině by tomuto termínu odpovídal ekvivalent „bratrance a sestřence“. Nechtějí se tedy čtenář vědom toho, že bratrance může na následujících stránkách znamenat (a velmi často také znamená) i sestřence.

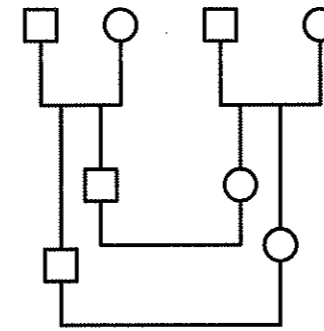

Graf č. 2

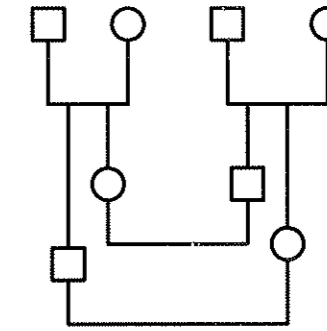

Graf č. 3

2. Další skupinu tvoří takové sňatky, kdy manželé sice v době sňatku nebyli vzájemně příbuzní (resp. jejich rodiny nikdy v minulosti neměly společného předka), nicméně už byli (nebo se krátce nato stali) příbuznými afinními. K tomuto jevu dochází při tzv. sňatku „pre čeranki“ (mezi nepřibuznými), kdy se několik sourozenců z jedné rodiny provdá za několik sourozenců z rodiny jiné. Dva nejjednodušší typy „čeranky“ vidíme na grafech č. 2 a 3. Takových sňatků bylo v celé genealogii celkem 31. K označení tohoto typu sňatku budeme užívat „nativních“ termínů „čeranka“ či sňatek „pre čeranki“ pocházejících ze slovenské varianty romštiny, kterou v každodenních interakcích užívá také velká část našich informátorů. Termín „čeranka“ zde označuje „výměnu“. Více (snad) napoví pohled do slovníku:

Kereľ čeranki - vyměnit si zeteř/snachy, provdat/oženit dva nebo více sourozenců z jedné rodiny za sourozence z jiné rodiny.

Džal/jel pro čeranki - provdat/oženit se za sourozence svého švagra/švagrové.⁸⁰

3. Protože se však první skupina (příbuzenské sňatky) se skupinou druhou (sňatky „pre čeranki“) často překrývá (velká část manželství mezi příbuznými jsou zároveň manželstvími, která jsou součástí určité „čeranky“), budeme sledovat také kombinace obou těchto typů. Těchto „kombinovaných“ sňatků jsme napočítali celkem 36.

4. Další skupinu sňatků tvoří takové, které byly uzavřeny s „outsidery“ - s lidmi stojícími vně sledovaného příbuzenského celku, kteří nepatří do žádné z výše uvedených kategorií (nejsou tedy na rodinu manžela/manželky napojeni ani příbuzenským vztahem, ani nedošlo ke sňatku „pre čeranki“). Do této skupiny tedy budou spadat pouze taková „outsidery“, jejichž sňatek s někým z našeho vzorku zůstal osamocen, nenásledován dalšími, které by – prostřednictvím instituce „pre čeranki“ učinily obě rodiny ještě „příbuznějšími“. Takových případů, kdy s jistotou víme, že manželští partneři nebyli či nejsou v žádném příbuzenském vztahu, je v celé genealogii pouze 24 (mnohem více jich spadá do kategorie 5). Zajímavé je, že pouze 7 z těchto sňatků bylo uzavřeno ve slovenské části našeho vzorku, ostatní potom v českých lokalitách (12 v České Kamenici a 5 v Ústí nad Labem).

5. Poslední skupinu tvoří sňatky, kdy jeden z partnerů je součástí genealogie, kterou zkoumáme, nicméně o jeho manželském partnerovi nemáme dostatečné informace. Jedná se tedy o takové případy, kdy nelze ověřit ani to, zda manželský partner je/byl příbuzný, zda je/byl spřízněn afinně (prostřednictvím „čeranky“) či zda není/nebyl příbuzný vůbec. U předchozí skupiny tedy víme jistě, že manželský partner není žádným způsobem příbuzný, u této skupiny to jistě nevíme. Do tohoto typu spadají jednak některé nejstarší osoby v naší genealogii, o kterých nemáme dostatečné informace, a tak nemůžeme určit ani jejich vztah s ostatními osobami zachycenými v genealogii. Dále sem zahrnujeme osoby z mladších generací, zejména u rodin, do kterých nemáme přímý přístup, a informace o nich nám chybí.

7.2.1. Příbuzenské sňatky

Ze všech příbuzenských sňatků (celkem 55), lze v našem genealogickém diagramu najít 22 svazků, které lze označit jako sňatky 1. bratrance, řada z nich je však doplněna dalšími, vzdálenějšími příbuzenskými vztahy mezi manželi.

⁸⁰ Hláschmannová, M. - Šebková, H. & Žigová, A. (1998). *Romsko-český a česko-romský kapesní slovník*. Praha: Fortuna, str. 68.

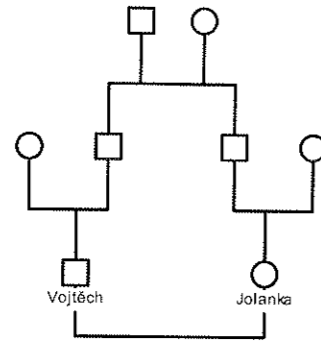

Graf č. 4.

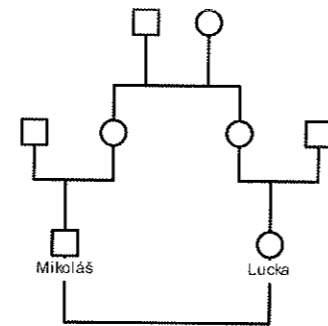

Graf č. 5

Čtyři z těchto sňatků jsou pouze sňatky prvních bratranců, každý ovšem jiného typu - ve dvou případech se jedná o sňatek bratranců paralelních, jednou patrilaterálních (FBD; viz graf č. 4) a jednou matrilaterálních (MZD; viz graf č. 5).

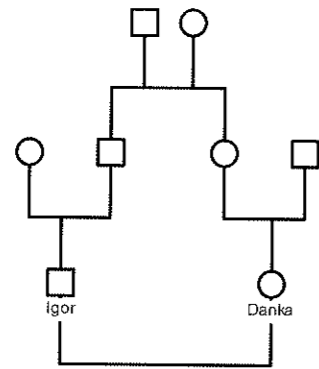

Graf č. 6

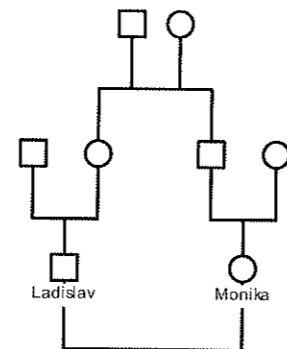

Graf č. 7

Ve dvou případech jsou manželé bratřenci křížovými - opět jednou patrilaterálními (FZD; graf č. 6) a jednou matrilaterálními (MBD; graf č. 7).

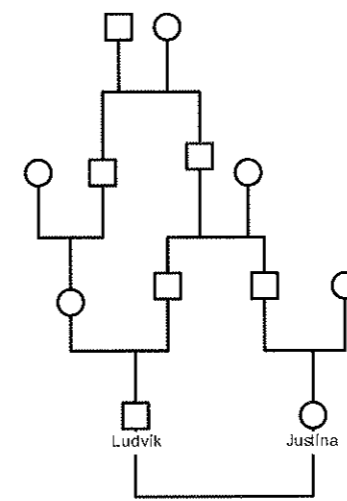

Graf č. 8

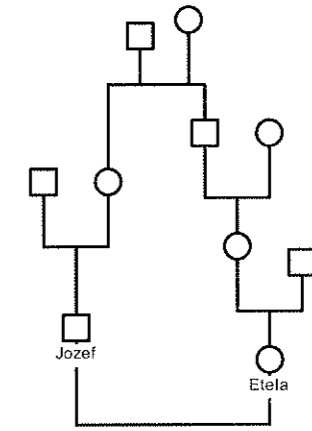

Graf č. 9

V jiných dvou případech jsou manželé, kromě toho, že jsou paralelními patrilaterálními prvními bratřenci (FBD), spřízněni ještě dalším kognatickým vztahem - v obou případech jde o vztah druhých bratranců - MFBSD (graf č. 8) a FFBDD. V 6 případech jsou zaznamenané manželské svazky manželstvím prvních bratranců jednou posunutých (FZSD, FMBD, FZSD, FFBD, MFZD, MBDD - graf č. 9). V dalších případech jsou manželé jednak prvními bratřenci jednou posunutými, jednak jsou spřízněni ještě dalším příbuzenským vztahem - v jednom z případů se kromě vztahu MZSD objevuje ještě vztah FFFBDSDD a FFFBDSDD (tedy dvojnásobný vztah třetích patrilaterálních bratranců jednou posunutých), v jiném případě se kromě vztahu prvních bratranců jednou posunutých (MFZD) setkáme ještě se vztahem druhých bratranců dvakrát posunutých (MFFMBSSD). Jeden ze sňatků je manželstvím prvních matrilaterálních bratranců jednou posunutých (MZSD), a zároveň sňatkem prvních bratranců z otcovy strany třikrát posunutých (FFZSDSD). Další manželství je vztahem jednak prvních bratranců jedenkrát posunutých (FZSD), jednak druhých bratranců dvakrát posunutých (MFZSDSD).

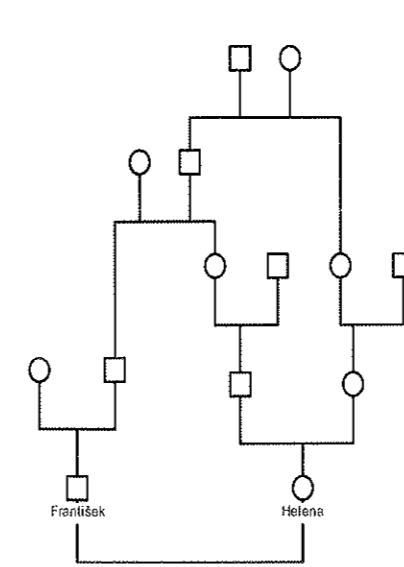

Graf č. 10

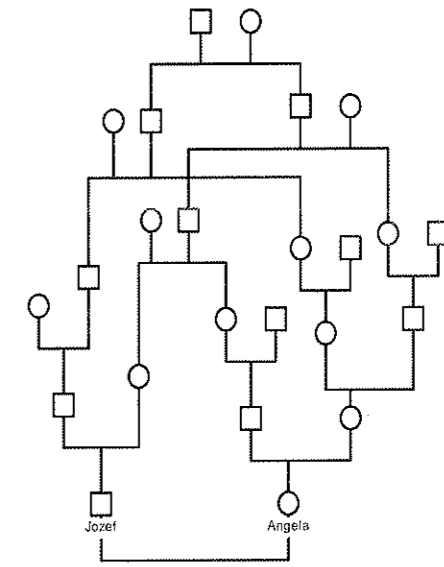

Graf č. 11

U jiného vztahu (viz graf č. 10) jsme zaznamenali kromě vazby patrilaterálních prvních bratranců jednou posunutých (FZSD)

ještě vztah druhých křížových bratranců (FFZDD). Manželé v dalším z případů (viz graf č. 11) jsou spojeni kromě vztahu prvních bratranců jednou posunutých (MZSD) ještě čtyřnásobnými dalšími vztahy - jednak jsou dvěma různými způsoby druží bratranci jednou posunutí (MFZSDD a FFZDDD), jednak jsou opět dvěma různými způsoby třetí bratranci jedenkrát posunutí (FFFBSDD a FFFBSDDSD). V jiném případě máme zaznamenán mezi manželi kromě vztahu patrilaterálních křížových prvních bratranců jednou posunutých (FZDD) ještě vztah druhých patrilaterálních bratranců jednou posunutých (FFBSDD), dvojitých třetích bratranců (MFMBSDD a MFMBDDD) a zároveň dvojitých čtvrtých bratranců (MMMFBSDDD+MMMFBSSDD). Další manželský pár je jednak prvními bratranci jednou posunutými (MFBDD), jednak druhými bratranci (FMBDD), a dále třetími bratranci (MMFZSSD) a zároveň čtvrtými bratranci (MMFFBDDSD). Jiné manželství je vztahem prvních křížových patrilaterálních bratranců jednou posunutých (FZDD), zároveň dvojitých třetích bratranců (MFMBSDD a MFMBSSD) a ještě k tomu dvojitých čtvrtých bratranců (MMMFBSDDD a MMMFBSSDD). Dalším zdokumentovaným případem je manželství prvních bratranců dvakrát posunutých (FZDSD), kteří jsou ovšem zároveň druhými bratranci dvakrát posunutými (FFBSDDSD), dvojitými třetími bratranci jedenkrát posunutými (MFMBSDDSD a MFMBSDDSD) a dvojitými čtvrtými bratranci jedenkrát posunutými (MMMFBSDSDSD a MMMFBSSDSD). Tolik pokud jde o první bratrance.

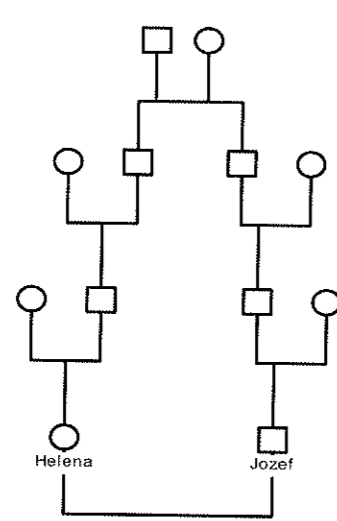

Graf č. 12

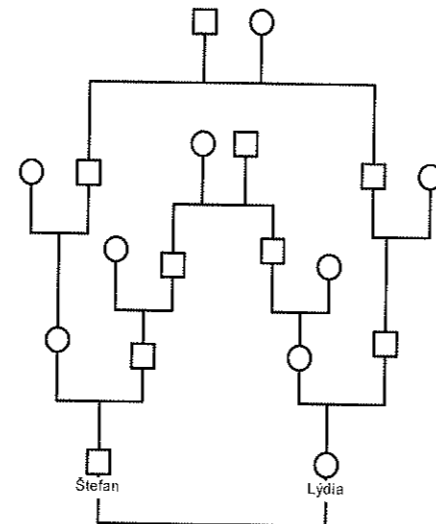

Graf č. 13

Dalších 16 sňatků můžeme označit jako sňatky mezi druhými bratranci. Ve čtyřech případech byl mezi manželi „pouze“ vztah druhých bratranců. Jedná se patrilaterální druhé křížové bratrance (FFZSD), patrilaterální druhé paralelní bratrance (FFBSD); viz graf č. 12), matrilaterální druhé křížové bratrance (MFZSD) a patrilaterální druhé paralelní bratrance (FMBDD). Ostatní sňatky druhých bratranců jsou doplněny ještě o další příbuzenský vztah mezi manželi - graf č. 13 ukazuje manželství, kde je kromě jednoho vztahu druhých bratranců (FFBDD) ještě jeden vztah druhých bratranců (MFBSD). Můžeme tedy říci, že manželé jsou dvojitými druhými bratranci.

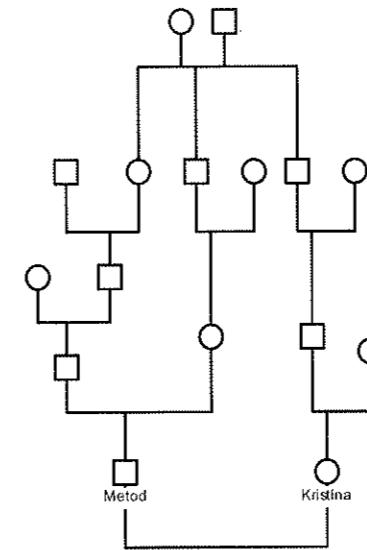

Graf č. 14

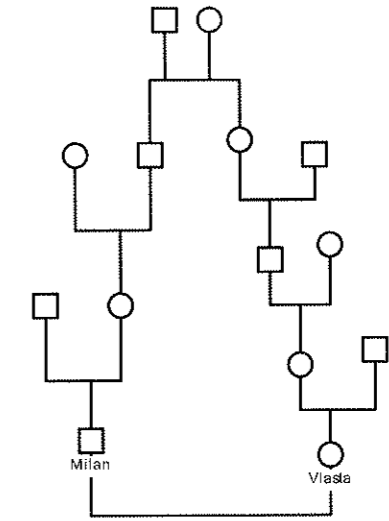

Graf č. 15

Manželský pár znázorněný v grafu č. 14 je spojen vztahem druhých bratranců (MFBSD), kromě toho však ještě vztahem druhých bratranců jednou posunutých (FFMBSDD). Jiní manželští partneři jsou zase ve vzájemném vztahu jednak druhých bratranců (MFBSD) a jednak třetích bratranců (MFMBSDD). Další manželství je vztahem dvojitých druhých bratranců (MMBSD a FMBDD) a zároveň dvojitých třetích bratranců (MFMBSDD a FMBSSD). Jiný manželský svazek je zase jednak manželstvím druhých bratranců (MMBSD), jednak manželstvím druhých bratranců jedenkrát posunutých (FMMZSD) a zároveň třetích bratranců jednou posunutých (FMMBSDD). Další manželství tohoto druhu jsou manželství druhých bratranců jednou posunutých, často doplněná o další příbuzenský vztah. Tři případy zahrnují manželství (pouze) druhých bratranců jedenkrát posunutých - jedná se o vztahy MFMBSDD, MFZSD (viz graf č. 15) a FFBSSD. Další manželství je nejen vztahem druhých bratranců jednou posunutých (FFZSD), ale zároveň také vztahem dvojitých čtvrtých bratranců (FMMBSDDSD a FMMBSDDSD).

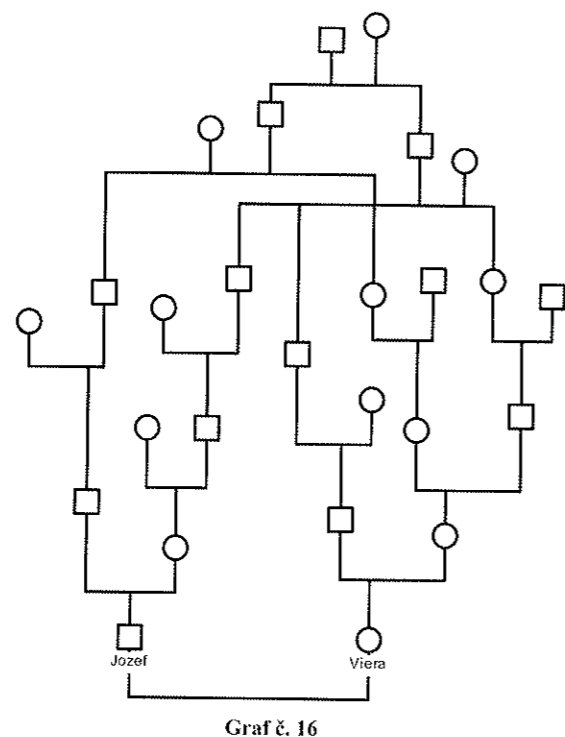

Graf č. 16

Graf č. 16 zaznamenává manželství osob spojených mnohonásobnými příbuzenskými vazbami - manželé jsou jednak dvojími druží bratřiči jednou posunutí (FFZDDD) a MFBSDD), jednak dvojími třetí bratřiči (FFBSDD a MFZSDD), jednak třetí bratřiči jednou posunutí (FFBSDD). V dalším případě se jedná o manželství druhých bratřiči jednou posunutých (FFZSD) a zároveň třetí bratřiči jednou posunutých (FFBDDSD). Další svazek je manželství dvojími druhých bratřiči dvakrát posunutých (MFZSDSD a FFZSDSD), kteří jsou zároveň dvojími třetí bratřiči dvakrát posunutí (MFFBDDSD a FFBDDSD).

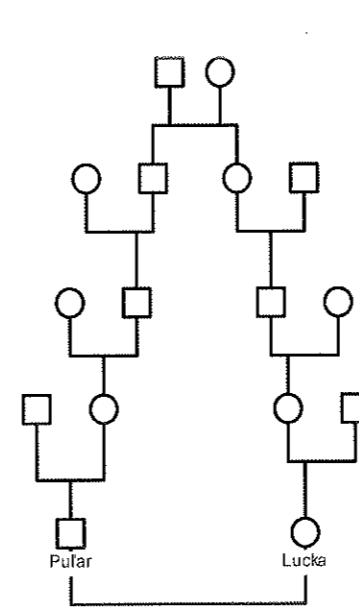

Graf č. 17

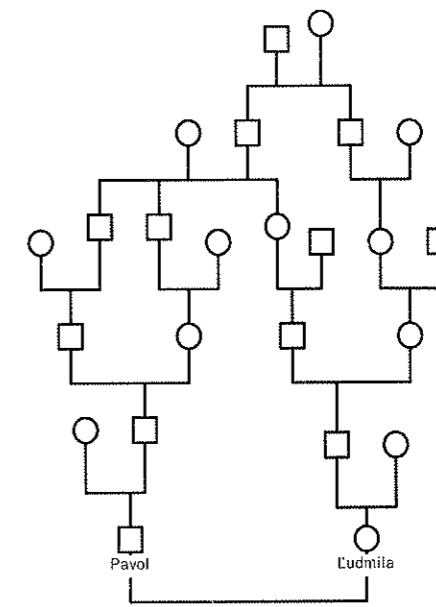

Graf č. 18

Další skupinu sňatků (celkem 14) tvoří sňatky mezi třetími bratřiči. Sňatek zachycený na grafu č. 17 zaznamenává manželství, v němž jsou partnery třetími bratřiči (MFFZSD). Jiní manželé jsou nejen třetími bratřiči (FMMBSDD), ale také třetími bratřiči jednou posunutými (FFMBSDD) a zároveň čtvrtými bratřiči (FFMFBSDD). Další sňatek je situací, kdy jsou manželé jednak dvojími třetími bratřiči (FFMBSDD a FFBDDSD) a jednak dvojími čtvrtými bratřiči (FMMFBSDD a FMMBSDD). Následující manželský pár stojí navzájem ve vztahu třetími bratřiči (MFFZSD), třetími bratřiči jednou posunutých (MMFFZSD) a čtvrtými bratřiči (MFFBDDSD). Graf č. 18 zaznamenává situaci, kdy jsou manželé jednak dvojími třetími bratřiči (FMFZSD a FFFZSD) a jednak dvojími čtvrtými bratřiči (FMMFBSDD a FFBDDSD). Další manželství zahrnuje třetí bratřiči dvakrát posunutí (MFFBDDSD). Jiný sňatek je sňatkem dvojími třetími bratřiči jednou posunutých (FMFZSD a FFFZSD). Dalším případem je manželství třetími bratřiči jednou posunutých (FFBDDSD) a vztahem čtvrtých bratřiči (MFFBDDSD). Máme doložen také případ manželství dvojími třetími bratřiči jednou posunutých (MFFBSDD a MFFBSDD). Jiní manželé jsou zase zároveň třetími bratřiči (FFZSD), třetími bratřiči jednou posunutými (FMFZSD), čtvrtými bratřiči (FFBDDSD) a čtvrtými bratřiči jednou posunutými (MFFBDDSD). Další zaznamenané manželství vypovídá o vztahu osob, které jsou jednak dvojími třetími bratřiči jednou posunutými (MMFZSDSD a MFZSDSD) a jednak dvojími čtvrtými bratřiči jednou posunutými (MFFBDDSD a MFFBDDSD). Poslední případ manželství třetími bratřiči je vztah mezi dvojími třetími bratřiči (FMFZSD a FFFZSD), kteří jsou zároveň také dvojími čtvrtými bratřiči (FMMFBSDD a FFBDDSD).

Pouze v jednom případě se v našem genealogickém diagramu objevilo manželství (pouze) čtvrtých bratřiči, konkrétně se jednalo o vztah dvojími čtvrtými bratřiči (MFFBSDDSD + MFFBDDSD).

Poslední dva případy příbuzenských sňatků zasluhují zvláštní pozornost. Jsou to manželství, která nespádají do žádné z výše uvedených kategorií (sňatky prvních až čtvrtých bratřiči). V prvním z nich se jedná o incestní vztah bratra a sestry (diagram neuvádíme), který jsme pro naše účely považovali za manželství, neboť se jednalo o vztah dlouhodobý a vzešli z něj dva potomci. K tomuto případu došlo za specifických podmínek, kdy byli oba zúčastnění vychováni v ústavní výchově. Otázka, zda dotčení o svém vzájemném příbuzenském vztahu věděli, zůstává stále nezodpovězena. Nejedná se o běžný ani schvalovaný typ vztahu, právě naopak - naši informátoři jej svorně popisovali jako svazek „proto božimu řádu“ a skutečnost, že obě děti ze vztahu narozené jsou tělesně postižené, interpretovali jako „boží trest“. Vztah jsme označili jako incestní, neboť jej za takový považují samotní naši informátoři.

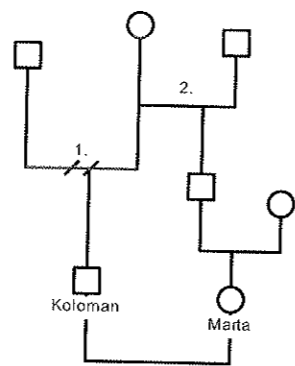

Graf č. 19

Dalším specifickým případem je sňatek zaznamenaný v grafu č. 19. Jedná se o sňatek s bratrovou dcerou (BD), nicméně každý z bratrů má jiného otce, jedná se tedy pouze o bratry „poloviční“. Tato skutečnost byla opakovaně zdůrazňována, přičemž se kladl důraz na to, že pokud mají dva bratři stejnou matku a jiného otce, jedná se vlastně o bratry nevlastní. Tato interpretace však odporuje obvyklému chápání vlastních/nevlastních sourozenců ze strany našich informátorů - obvykle jsou totiž za vlastní sourozence považováni právě takoví lidé, kteří mají stejnou matku (a mohou mít různé otce). Jednalo se tedy možná o účelovou strategii, aby se předešlo podezření z incestního vztahu (nicméně otázkou zůstává, jestli naši informátoři sami takový vztah považují za incestní a tak jej chtěli legitimizovat, či zda předpokládali, že my budeme takový vztah považovat za incestní, a chtěli jej před námi „omluvit“).

7.2.2. Sňatky „pre čeranki“

Na tomto místě se budeme zabývat pouze sňatky, u nichž mezi manželi nebyl jiný příbuzenský vztah než vztah afinní. Manželé tedy v době uzavření sňatku už mohli být afinními příbuznými (například švagry), ale neměli společného předka. Manželství, která byla uzavřena tímto způsobem, je v našem genealogickém diagramu celkem 31.

Ve třech případech se jedná o jednoduchou „čeranku“, kdy se dva sourozenci z jedné rodiny vdají za dva sourozence z rodiny druhé. Přitom ve dvou případech si dvě sestry vzaly za manžele dva bratry, ve třetím případě si bratr a sestra z jedné rodiny vzali za manželské partnery bratra a sestru z rodiny druhé.

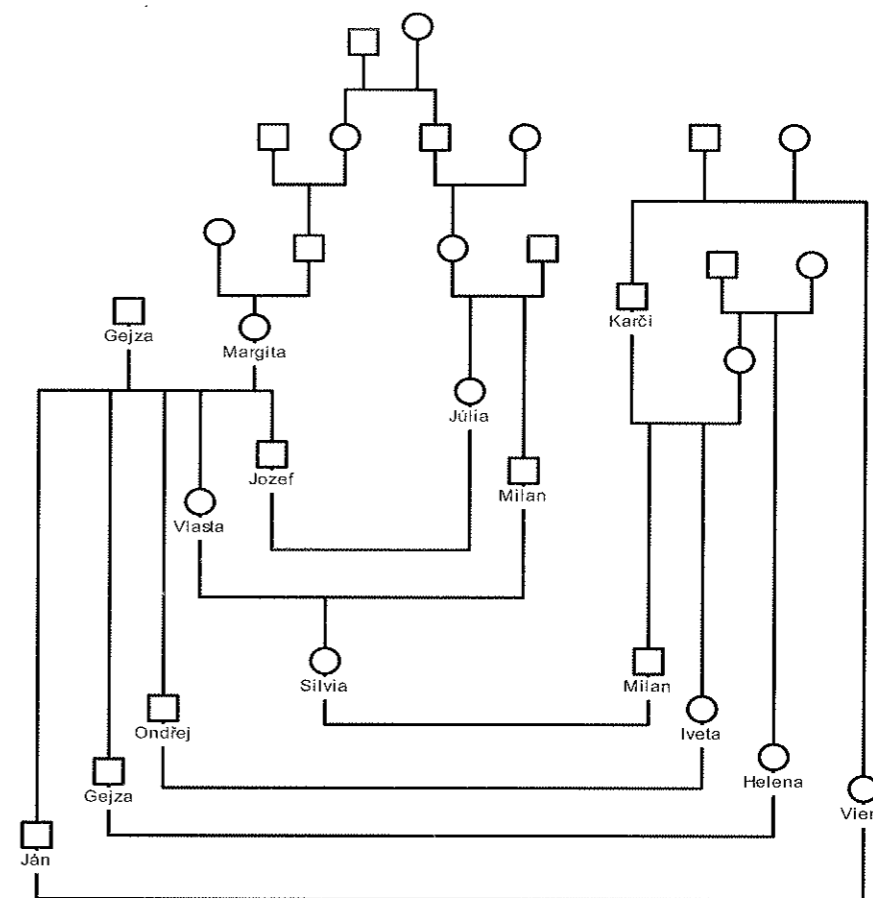

Graf č. 20

Další typy sňatků „pre čeranki“ jsou o poznání komplikovanější. Graf č. 20 zachycuje poměrně komplikovaný případ započatý jednoduchou „čerankou“ bratra a sestry (Jozef a Vlasta) s bratrem a sestrou (Milan a Jülia), kteří jsou ovšem zároveň příbuznými (patří tedy do třetí kategorie sňatků, sňatků kombinovaných), která je následována čtyřnásobnou „čerankou“ mezi dvěma rodinami - vidíme zde, že „čeranky“ neprobíhají pouze mezi jednotlivými nukleárními rodinami, ale že je do nich často zapojen širší příbuzenský celek - v tomto případě je na jedné straně kromě tří bratrů ještě jejich neteř (Silvia), na druhé straně jsou zase do „čeranky“ zakomponovány vedle bratra a sestry (Milan a Ivetta) ještě jejich dvě tety (Helena a Viera).

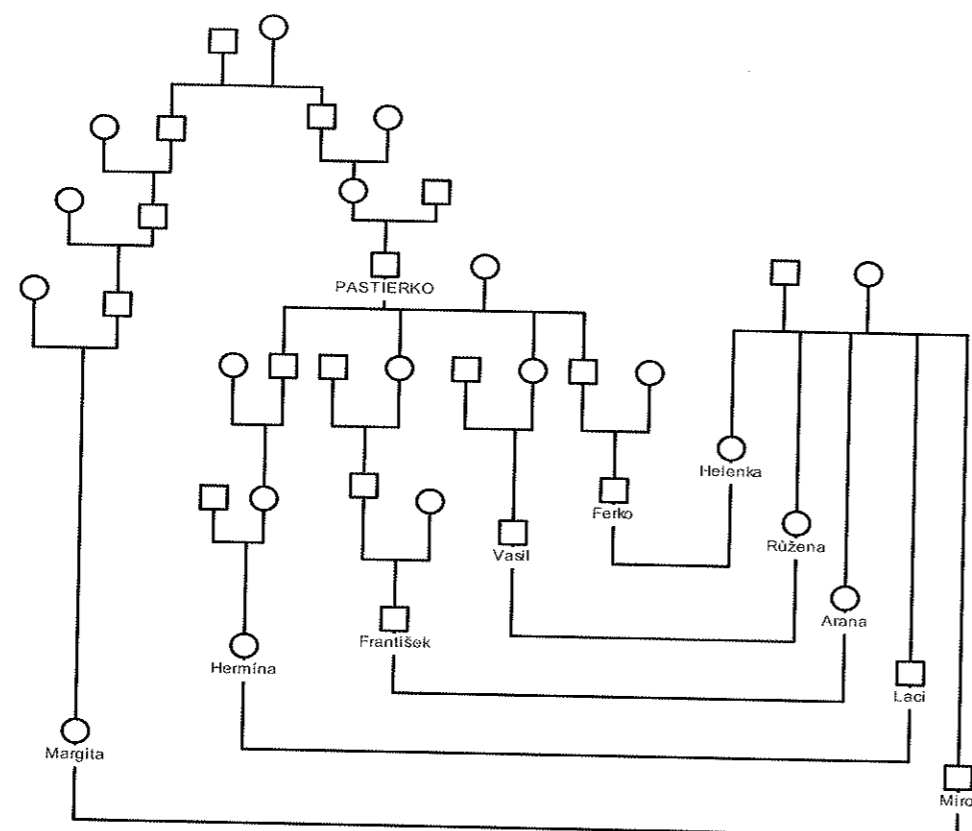

Graf č. 21

Na grafu č. 21 vidíme další mnohonásobný - tentokrát dokonce pětinasobný - sňatek „pre čeranki“. Stojí zde na jedné straně pět sourozenců (dva bratři a tři sestry), na druhé straně skupina příbuzných, které spojuje pouto ke společnému předkovi - jsou si navzájem prvními bratřenci a prvními bratřenci jedenkrát posunutými.

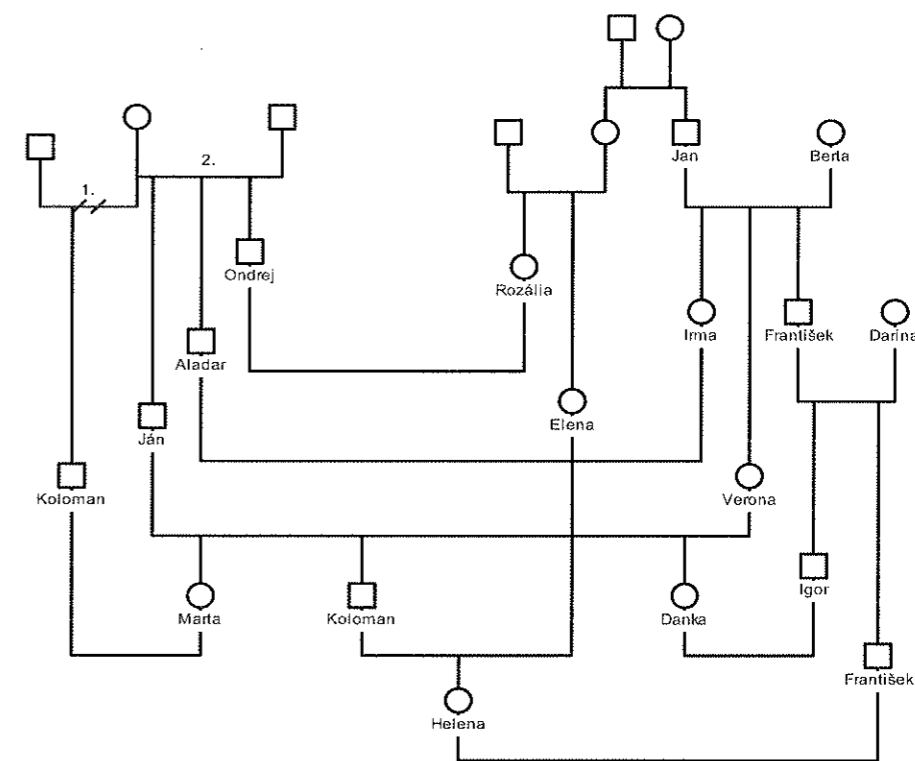

Graf č. 22

Také graf č. 22 zaznamenává mnohonásobnou „čeranku“. Na jejím počátku stojí manželství tří bratrů (Ondrej, Aladar a Ján) se třemi ženami, z nichž dvě jsou sestry (Imma a Verona) a třetí z nich je jejich sestřenice (Rozália).

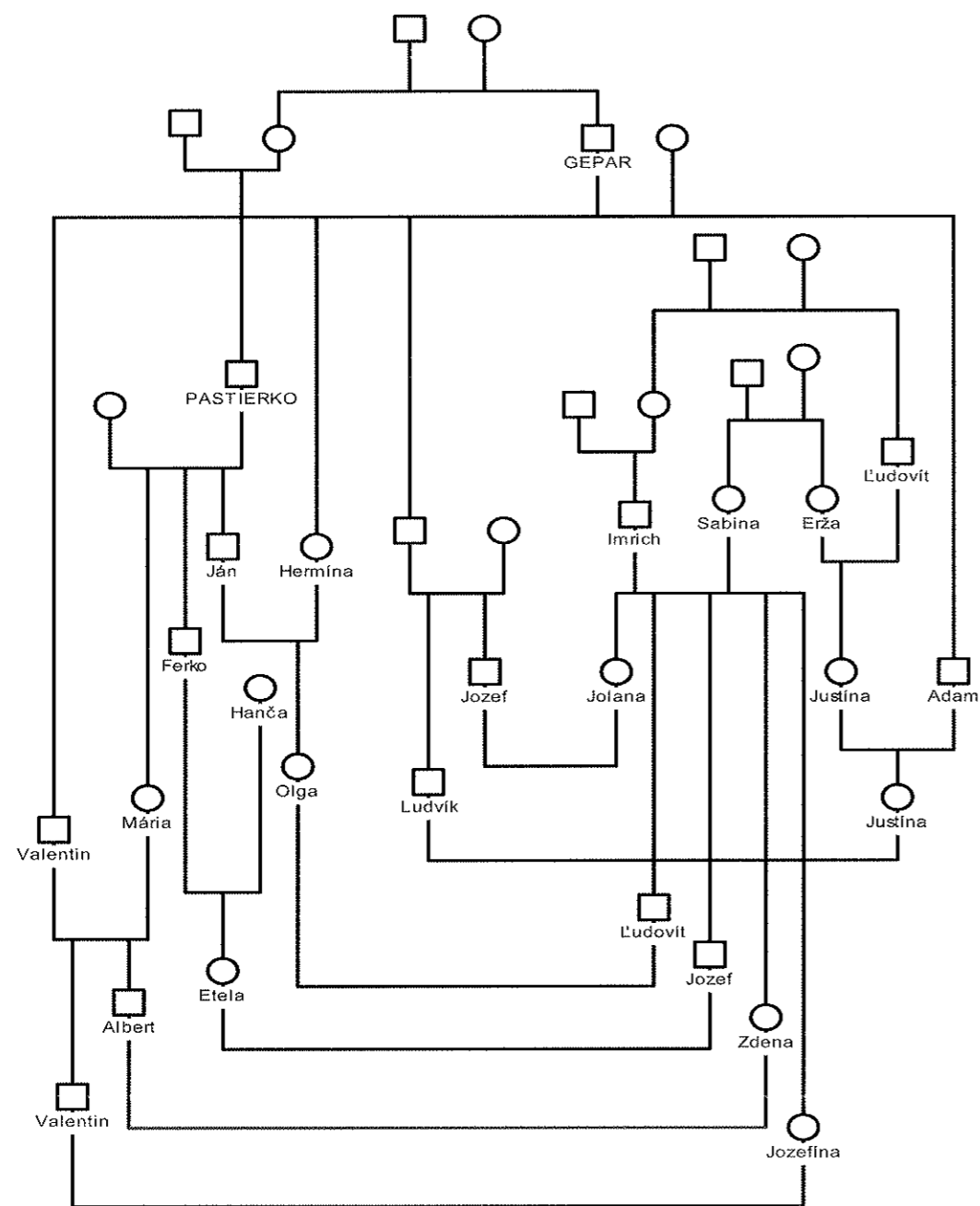

Graf č. 23

Manželství „pre čeranki“ v grafu č. 23 je šestinasobnou „čerankou“, již se účastní na jedné straně pět sourozenců - tři sestry (Jolana, Zdena a Jozefína) a dva bratři (Ludovít a Jozef), a jedna sestřenice těchto sourozenců (Justína) a na druhé straně šest členů jedné příbuzenské skupiny - dva bratři (Albert a Valentín), jejich dvojité sestřenice (Olga), další jejich sestřenice (Etela) a jejich dva bratřanci (Jozef a Ludvík).

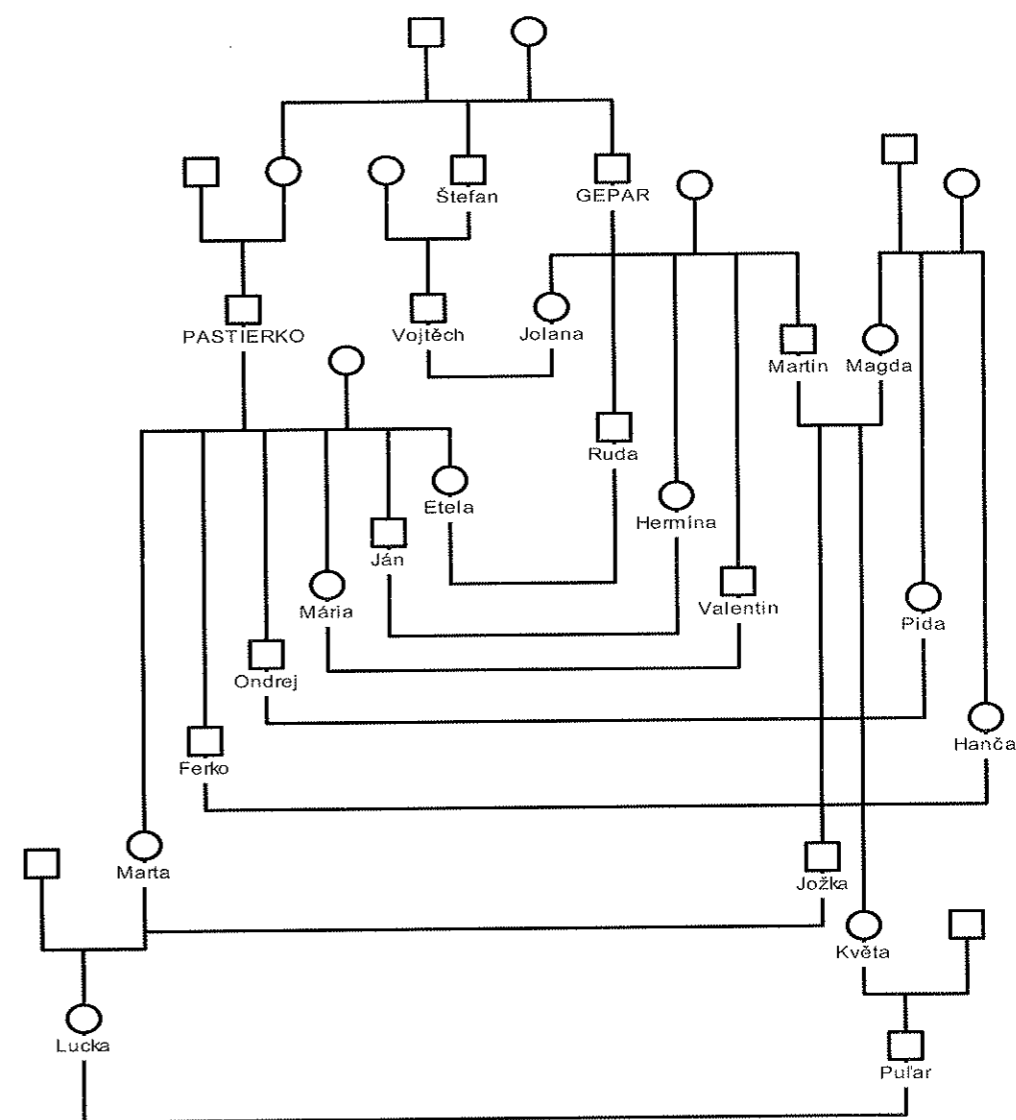

Graf č. 24

V grafu č. 24 máme na jedné straně šest sourozenců - tři bratry (Ján, Ondrej a Ferko) a tři sestry (Etela, Mária a Marta) a na druhé straně jednak tři sourozence (Ruda, Hermína a Valentín), a jednak dvě sestry s těmito sourozenci nepřibuzné (Pida a Hanča); v další generaci se na této straně „čeranky“ sňatkem s Martou přidává Jozka. Sňatky proběhly následujícím způsobem: tři sourozenci z první skupiny (Etela, Ján a Mária) si vzali za manžele tři sourozence ze skupiny druhé (Ruda, Hermína a Valentín), tato manželství však byla zároveň příbuzenskými manželstvími. Zbylí dva bratři (Ondrej a Ferko) se oženili se dvěma sestrami (Pida a Hanča). Specifickou roli pravděpodobně sehrál manželský vztah Martina a Magdy, který vlastně znovu potvrdil spojení tří příbuzenských větví. V další generaci potom byla vzájemná spřízněnost potomků Martina a Magdy s větví oněch šesti sourozenců, s nimiž jsme náš výčet začínali, „potvrzena“ dvěma dalšími sňatky, tentokrát už se ale jednalo zároveň o sňatky příbuzenské (manželství Jozky a Marty a sňatek Lucky a Puřara).

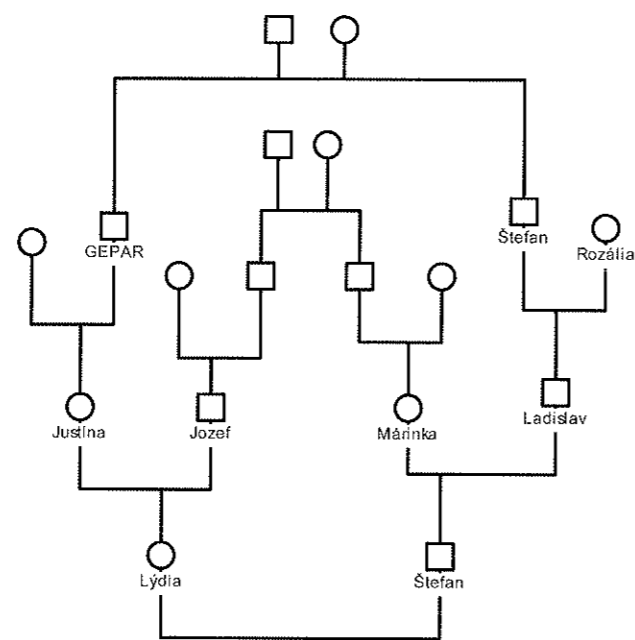

Graf č. 25

V posledním případě, zobrazeném v grafu č. 25, se uskutečnil sňatek, v němž stál na jedné straně bratranec a sestřenice (Ladislav a Justína), na druhé straně taktéž (Jozef a Mária). Zajímavá je skutečnost, že v další generaci dochází k příbuzenskému sňatku mezi potomky vzešlymi z takto vzniklé dvojice manželství, kteří jsou dvojitými druhými bratrance (sňatek Lýdie a Štefana).

Pokud jde o počet osob na každé straně „čeranky“, nejčastěji byli v tomto typu sňatku zahrnuti dva a dva sourozenci (případně bratrance či jiný typ příbuzných), několikrát se však jednalo o „čeranku“ mnohonásobnou (nejvíce šestinásobnou). Pokud jde o typ „čeranky“, situace, kdy si dva sourozenci (či bratrance) stejného pohlaví berou za manželské partnery dva sourozence (bratrance, atd.) z jiné rodiny, jsou početně poměrně vyrovnané s případy, kdy na obou stranách „čeranky“ stojí sourozenci (bratrance) opačného pohlaví.

7.2.3. Sňatky kombinované

Pokud se jedná o sňatky, které nazýváme „kombinované“, budou do této kategorie patřit dva druhy doposud sledovaných vztahů. Za prvé to budou ta manželství z těch, která jsme analyzovali v první části (příbuzenské sňatky), která, kromě toho, že jsou uzavřena mezi příbuznými, jsou ještě součástí sňatku „pre čeranki“ (celkem se jedná o 21 takových sňatků). Budou to tedy také „čeranky“, které se ve druhé části (sňatky „pre čeranki“) vůbec neobjevily, protože v této sekci jsme se zabývali pouze nepříbuzenskými „čerankami“. Za druhé to budou ta manželství z „čerank“, které jsme analyzovali ve druhé části (sňatky „pre čeranki“), která jsou také sňatky mezi příbuznými. V této sekci jsme sice analyzovali pouze nepříbuzenské „čeranky“, nicméně jejich součástí byly velmi často také sňatky, které už spadají do kategorie příbuzenských (protože „čeranky“ v sobě ze své definice zahrnují více zúčastněných, stávalo se, že jsme, dejme tomu, analyzovali čeranku, jíž se účastnily 4 manželské páry – první dva byly nepříbuzné – například dvě sestry si vzaly za manžele dva bratry, nicméně v další generaci se vzali jejich potomci, čímž navázali na původní čeranku. V takovém případě jsme první dva sňatky zařadili do druhé kategorie (sňatky „pre čeranki“), zatímco druhé dva sňatky klasifikujeme jako „kombinované“; přičemž druhé dva sňatky se pochopitelně objevily již v první sekci – „sňatky mezi příbuznými“. Těmi jsme se ve druhé části nezabývali a budeme se jim věnovat zde (bylo jich celkem 15). Můžeme tedy shrnout, že ze všech zaznamenaných manželských svazků je 36 takových, kdy je mezi partnery jednak vztah příbuzenský a jednak vztah „pre čeranki“.

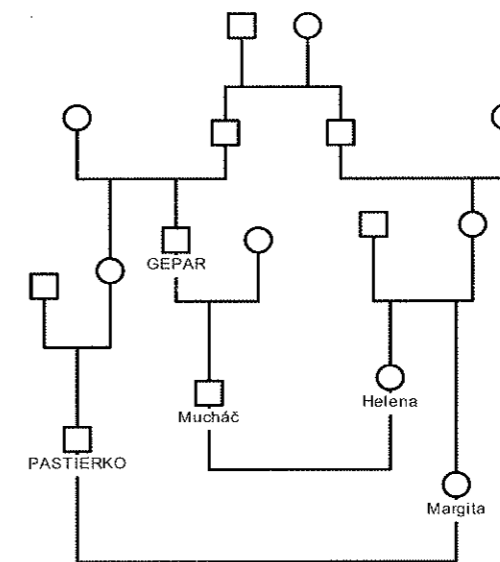

Graf č. 26

V grafu č. 26 vidíme jednoduchou „čeranku“ mezi dvěma sestrami (Helena a Margita) a dvěma bratrance (Pastierko a Mucháč), kteří jsou navzájem ve vztahu druhých bratrance. Jedná se tedy o kombinovaný sňatek, který se neobjevil ve výčtu „čerank“ v kapitole 7.2.2. (Sňatky „pre čeranki“).

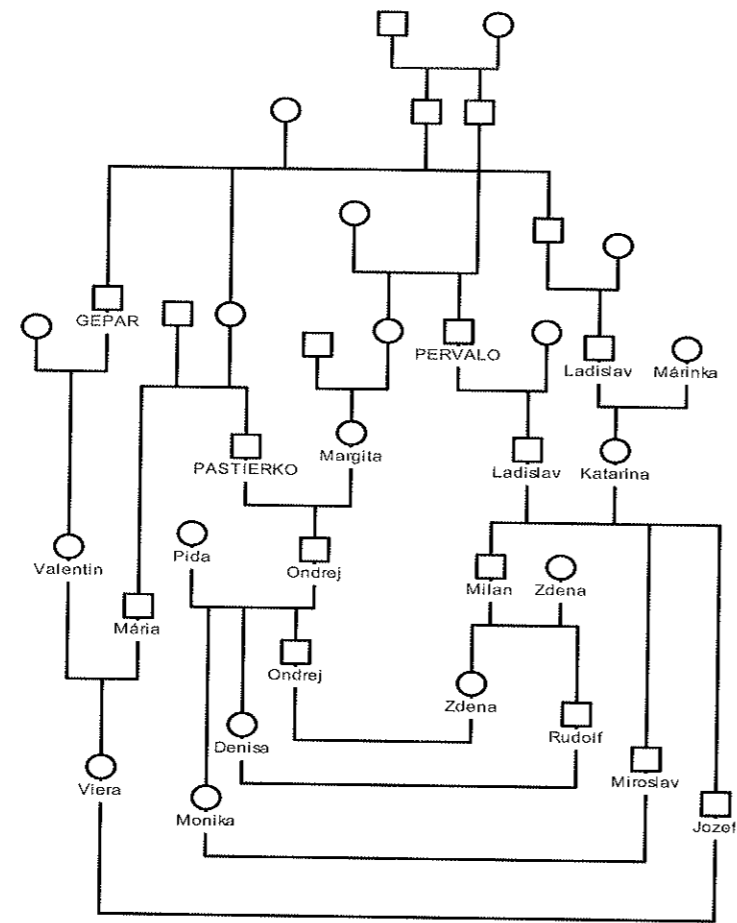

Graf č. 27

V případě grafu č. 27 máme na jedné straně tři sourozence (Ondrej, Denisa a Monika) a jednu jejich sestřenicí (Viera), kteří si za manžele berou jiné dva sourozence (Zdena a Rudolf) a dva jejich strýce (Miroslav a Jozef), kteří jsou bratři. Všechny osoby zainteresované v uvedené „čerance“ mají mezi sebou mnohonásobné příbuzenské vztahy (například u manželství Ondřeje a Zdeny se jedná o vztah třetích bratranců, třetích bratranců jednou posunutých, čtvrtých bratranců a čtvrtých bratranců jednou posunutých).

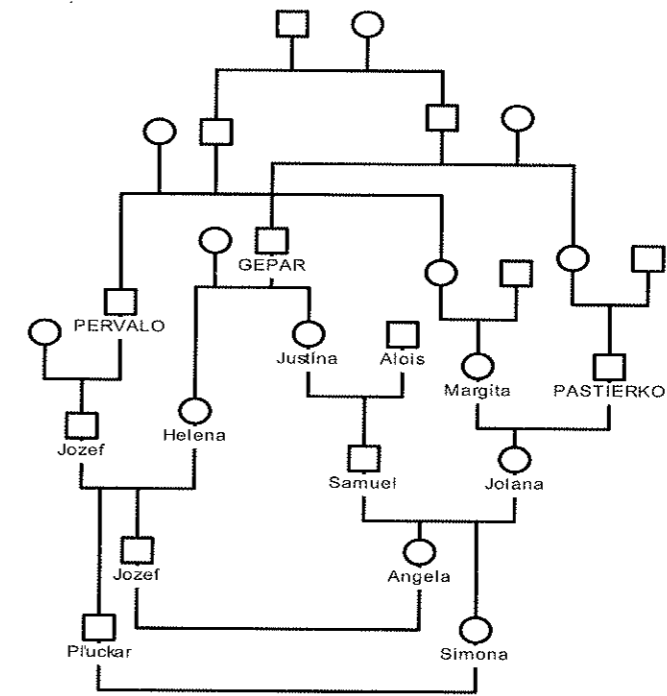

Graf č. 28

V grafu č. 28 máme opět „čeranku“ mezi dvěma sestrami (Angela a Simona) a dvěma bratry (Jozef a Piuckar) ze vzájemně příbuzných rodin. Všichni manželé mezi sebou mají celou řadu různých příbuzenských vazeb.

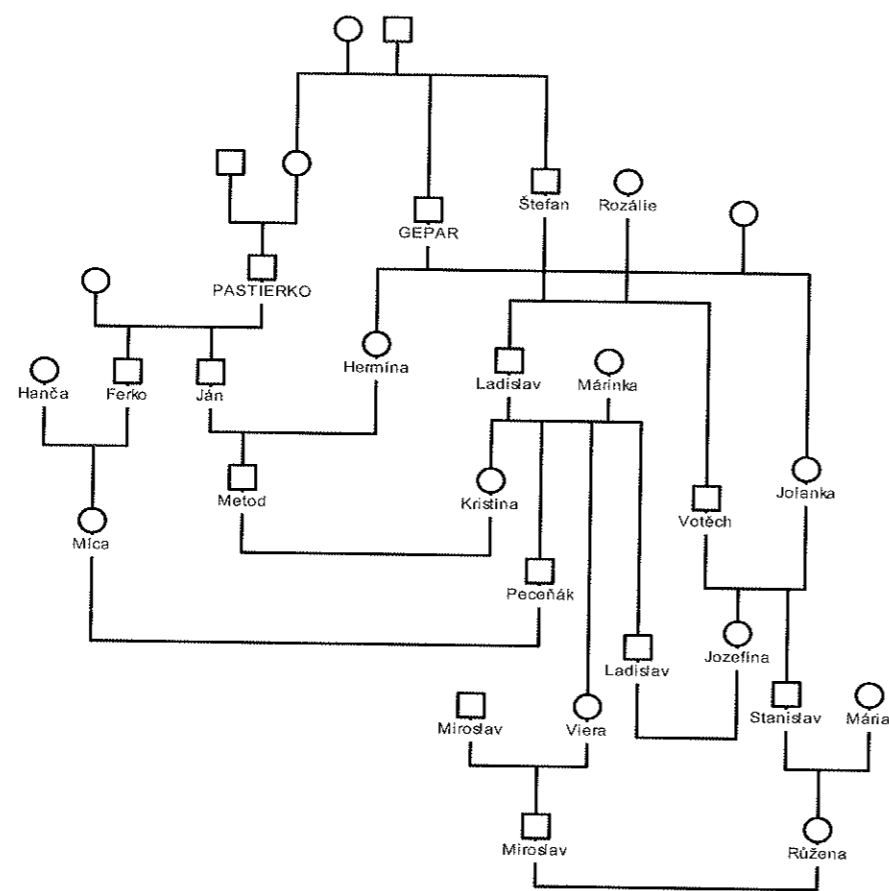

Graf č. 29

Další případ, který je zachycen na grafu č. 29, je dvojitá „čranka“ - jednak mezi bratrem a sestrou na jedné straně (Pecěňák a Kristína) a sestřenicí a bratrancem na straně druhé (Mica a Metod) a jednak mezi dalším bratrem a synovcem Pecěňáka a Kristíny (Ladislav a Miroslav) a jejich dvěma příbuznými ženami, které jsou ve vzájemném vztahu tetá-neteř (Jozefína a Růžena).

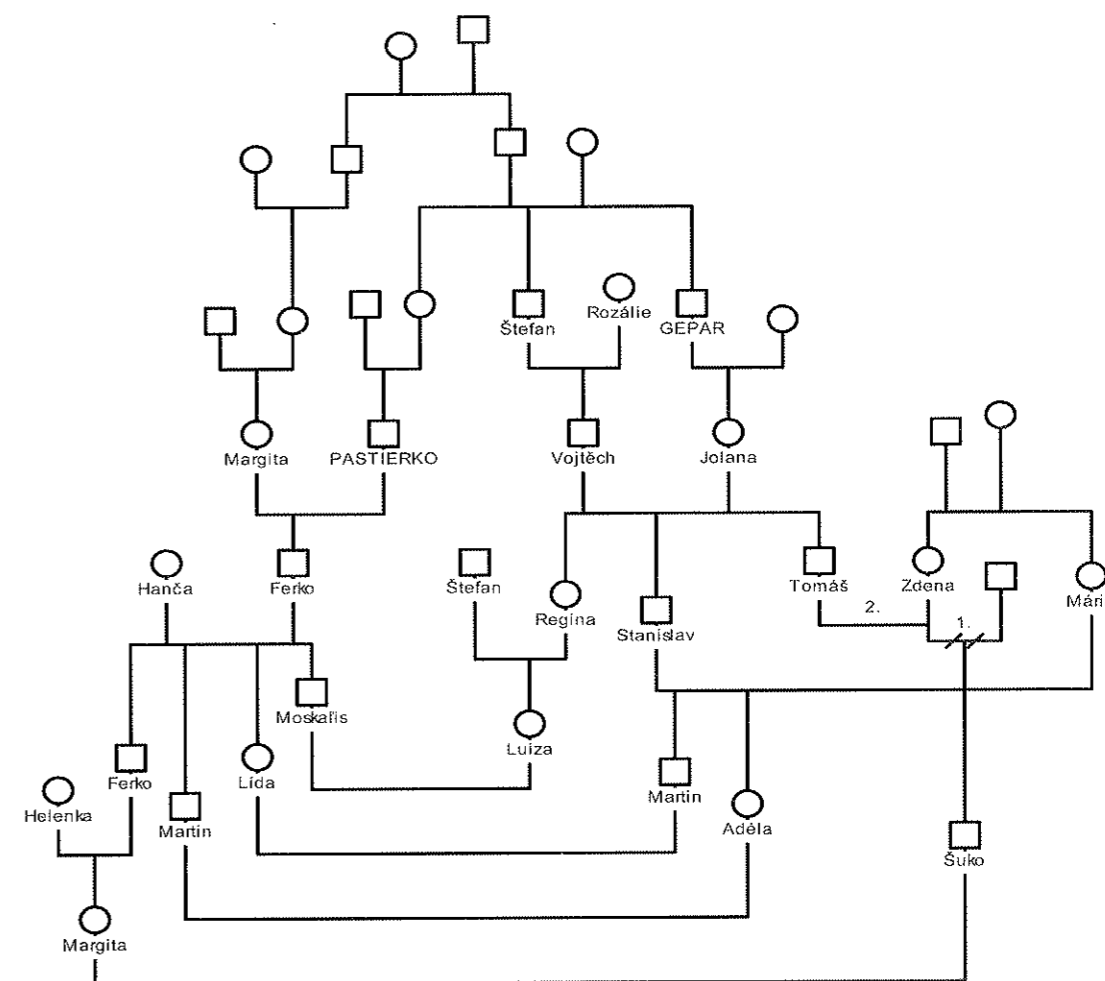

Graf č. 30

Graf č. 30 zaznamenává čtyřnásobnou „čranku“ mezi potomky Vojtěcha a Jolany a potomky Ferka a Hanči. Těto „čranky“ se účastní na jedné straně tři sourozenci (Moskalis, Lída a Martin) a jejich neteř (Margita), na druhé straně dva sourozenci (Martin a Adéla) a jejich dva bratřenci (Luiza a Šuko). V případě osoby označené v našem diagramu jako Šuko odvozujeme příbuzenský vztah nikoli od jeho „biologického“ otce, prvního manžela jeho matky, ale od jeho otce sociálního (druhého manžela matky), neboť ten funguje v reálném životě jako *pater* a skutečnost, že se jeho nevlastní syn stal součástí „čranky“, kterou uzavřela jeho rodinná větev s jinou rodinnou větví, měla pravděpodobně tuto skutečnost ještě stvrdit.

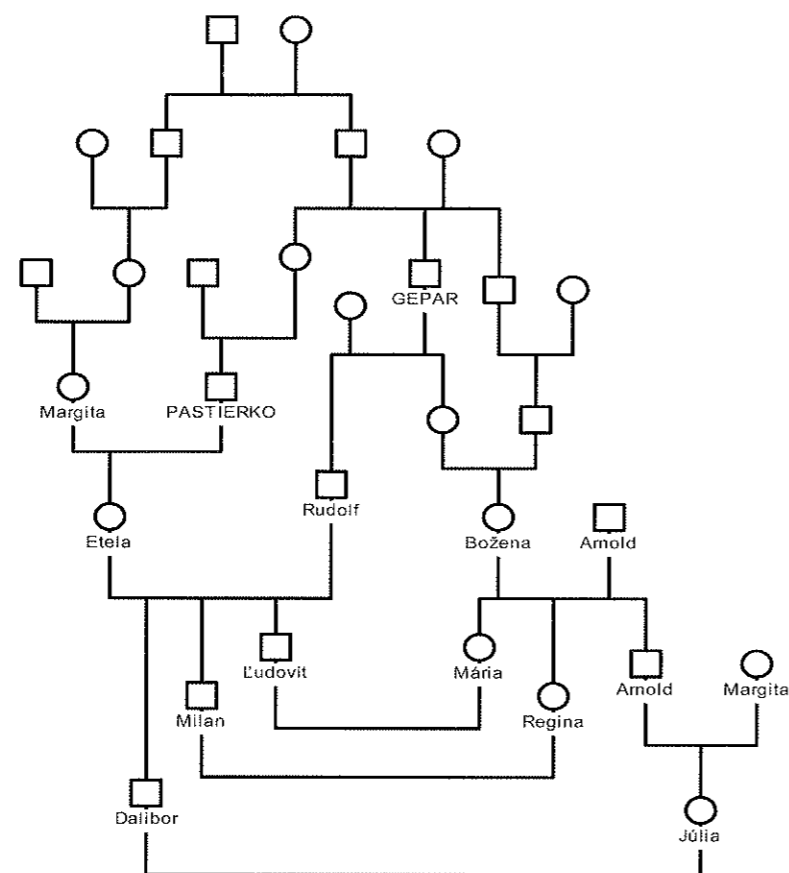

Graf č. 31

V grafu č. 31 vidíme trojnásobnou „čeranku“, kdy si tři bratři (Ludovít, Milan a Dalibor) berou za manželky dvě sestry (Mária a Regina) a jejich neteř (Júlia). Mezi všemi manželi je opět celá řada vzájemných příbuzenských pout.

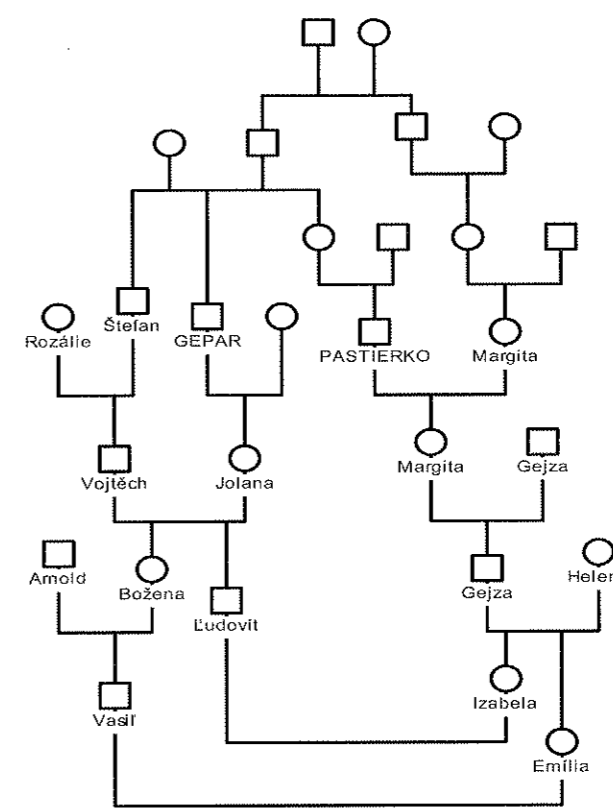

Graf č. 32

A konečně graf č. 32 zachycuje jednoduchou „čeranku“ mezi dvěma sestrami (Izabela a Emília) a dvěma muži, kteří jsou ve vztahu strýc-synovec (Ludovít a Vasil).

Také u kombinovaných sňatků, kdy kromě existence „čeranky“ byl mezi manželskými partnery ještě příbuzenský vztah, převažovaly „čeranky“ jednoduché, kdy jsou v alianci zahrnuti dva sourozenci, jednou se objevila „čeranka“ trojnásobná a dvakrát čtyřnásobná. Mírně převažoval typ „čeranky“, kdy jsou na obou stranách sourozenci stejného pohlaví. Pro všechny sňatky „pre čeranki“ (ať už příbuzenské, tedy kombinované, či nepříbuzenské) platí, že nejčastějším typem je sňatek dvou sester z jedné rodiny se dvěma bratry z jiné rodiny.

Můžeme tedy shrnout, že z celkem 318 sňatků zaznamenaných v naší genealogii je celkem 55 sňatků, které jsou prokázány sňatky příbuzenskými. Další 31 sňatků jsou tzv. sňatky „pre čeranki“. Ze všech příbuzenských sňatků je 36 sňatků zároveň také součástí nějaké „čeranky“ (tj. sňatky kombinované). U dalších 24 sňatků potom máme jistotu, že se jedná o vztah s „outsiderem“ - tedy že manželé nejsou ani příbuzní, ani se nejedná o sňatek „pre čeranki“. Celkově se tedy dostáváme k číslu 110 analyzovaných sňatků, ostatní manželství (bohužel a zatím) spadají do kategorie nezařaditelných a o jejich charakteru se můžeme jen dohadovat.

Dodržíme-li základní principy antropologického bádání - zejména rozlišení hlediska *etického* a hlediska *emického*, ukáže se jedna metodologická obtíž naší práce, která spočívá v otázce, zda jsou všechny sňatky, které jsme - z *etického* pohledu - označili jako sňatky „příbuzenské“, skutečně považovány za sňatky příbuzenské také z perspektivy *emické*. Uvedli jsme, že příbuzenství se vymezuje kognaticky (bilaterálně) v rozkolísané hranici třetí až čtvrté generace (z pohledu dospělého Ega). Z této perspektivy jsou tedy v některých případech už čtvrtí, určitě však pátí a všichni vzdálenější bratřenci považováni za nepříbuzné. Ohlédneme-li se zpět na naši analýzu sňatků, uvidíme však, že naprostá většina sňatků, které jsme považovali za sňatky příbuzenské z *etického* hlediska, spadá do množiny příbuzenských sňatků také z hlediska *emického*. Pouze jedenkrát jsme našli případ manželství dvojitého čtvrt-

tých bratranců, v ostatních případech byl vztah čtvrtých bratranců pouze dalším, přídatným vztahem v celé plejádě jiných, bližších příbuzenských vztahů. Připomeňme si také, že mezi příbuzenskými sňatky tvořily nejvyšší procento sňatky mezi prvními bratranci a směrem ke vzdálenějšímu vztahu se procento zastoupení sňatků snižovalo (z 55 příbuzenských sňatků bylo 22 mezi prvními bratranci, 16 mezi druhými bratranci, 14 mezi třetími bratranci a pouze jeden mezi čtvrtými bratranci; dva zbývající sňatky potom byly „speciální případy“). Kromě toho se u sňatků mezi vzdálenějšími příbuznými často jednalo zároveň o sňatek „pre čeranki“, takže důvodem k jeho uzavření nemusela být tolik vzájemná příbuznost, ale skutečnost, že mezi rodinami už existuje (nebo zakrátko bude existovat) vztah afinní. Tento výčet se zdá naznačovat, že příbuzenské sňatky jsou uzavírány záměrně a vypovídají o výrazné preferenci endogamních sňatků.

7.3. Problematika výběru manželského partnera

Problematika výběru manželského partnera poukazuje na některé metodologické obtíže výzkumu v prostředí cigánských skupin. Zeptáte-li se totiž kteréhokoli z našich informátorů na výběr manželského partnera, s naprostou jistotou vám odpoví, že každý člověk si manželku/manželku vybírá sám podle svých vlastních osobních preferencí. Při pohledu do genealogie a po důkladné analýze všech sňatků, o nichž máme dostatečné informace, se však ukáže, že se železnou pravidelností se sňatky uzavírají podle několika zavedených vzorců. Mezi deklaracemi našich informátorů a jejich skutečným jednáním tedy existuje rozpor. Nabízí se tak otázka, nakolik je výběr partnera skutečně záležitostí individuální volby, nakolik je uskutečněn pod tlakem rodiny a nakolik je výsledkem vlivu kulturních vzorců sdílených v rámci příbuzenské skupiny.

Manželského partnera v některých případech určují rodiče dítěte, a to už dětském věku. O tom, že tyto *arranged marriages* byly v Chminianských Jakubovanech běžnou praxí v poválečném období, hovoří například náš informátor, který se zde narodil (dnes žije v České Kamenici), a který se oženil (resp. byl oženěn) stejným způsobem. Dnes si chlapi v této osadě většinou vybírají své partnerky sami / tento politicky nekorektní a androcentrický přístup volíme záměrně, neboť jsou to skutečně obvykle pouze muži, kteří si - aktivně - vybírají své partnerky. Dívky a ženy jsou podrobeny silné sociální kontrole a jejich pohyb je omezený, proto je to obvykle tak, že „jsou vybrány“ svými partnery spíše než aby „si vybíraly“ samy. Kromě toho, že jsou pod neustálou sociální kontrolou svých příbuzných, jsou dívky, které si vyberou partnera mimo okruh příbuzných (v posledních letech například na internátech vzdálených učilištích), často považovány za „kurvy“ - zjevně je tedy za „správného“ partnera považován příbuzný/.

Protože však takřka veškeré sociální aktivity probíhají v rámci rodiny a s příbuznými, bude okruh možných partnerů vždy omezen na příbuzné - ať už kognatické či afinní. Mladí lidé se seznamují buď při návštěvách, nejprůzračnějších oslavách či zábavách (přičemž tyto tři aktivity často splývají). Nicméně návštěvy se vykonávají takřka výhradně u příbuzných (a s příbuznými), oslavy bývají jediné rodinné a na zábavy či diskotéky se chodí rovněž s příbuznými (bratři, bratranci) - člověk je tedy pod neustálým dohledem. Pokud by se potom mladý muž seznámil (například na diskotéce) s „cizí“ (tedy nepříbuznou) dívkou, nikdy by takovou dívku nemohl považovat za eventuální manželku.⁵¹

Návštěvy se vykonávají buď v samotné osadě nebo v jiných osadách. Důležitá je ovšem skutečnost, že takové cesty se uskutečňují pouze po osadách, kde už tyto chlapi mají příbuzné, a (pokud je v osadě - jak bývá zvykem - několik různých příbuzenských skupin) pouze u těchto příbuzných. Mají tak vlastně možnost seznámit se pouze a jediné s dívkami, které už jsou nějakým způsobem jejich příbuzné. Narodil od osob, o nichž píše Milena Hübschmannová, které jezdily do třetí, čtvrté vesnice, kde byla menší pravděpodobnost, že by mohly narazit na někoho z příbuzných, naši informátoři volí taktiku opačnou. Jezdí výhradně do osad, kde mohou narazit na někoho z příbuzných, a to bez ohledu na to, jak jsou tyto osady daleko. Obyvatelé cigánské osady v Chminianských Jakubovanech ignorují osady okolní a partnery si vybírají výhradně buď ve své vlastní osadě (ze stejné příbuzenské skupiny), nebo v některé ze spřízněných osad (opět ze stejné příbuzenské skupiny, pokud v takové osadě žije příbuzenských ale navzájem nepříbuzných skupin několik), a to přesto, že jedna z takových osad je například na Spiši, což je skoro 40 kilometrů daleko. Opticky to tedy může vypadat stejně jako v popisu Hübschmannové - mladí muži ignorují osady sousední a jezdí si vyhlížet partnerky do „třetí, čtvrté vesnice“, nikoli však proto, že by tam byla menší pravděpodobnost, že narazí na někoho z příbuzných, ale z důvodů právě opačných. Jezdí do „třetí, čtvrtých“, ale i „šestých, sedmých“ vesnic právě proto, že tam mají příbuzné a programově jen za nimi. A tak vlastně i „svobodná volba“ jednotlivce velmi často vede k jednomu z obvyklých typů sňatků.

Zdá se tedy, že skutečnost, zda se jedná o výběr dobrovolný či vynucený, je irelevantní - ať se na výběr partnera díváme z jakéhokoliv úhlu, vede vždy ke stejným výsledkům. Můžeme tedy uzavřít s Raymondem Firthem:

⁵¹ Kromě toho se chlapi místo diskotek - kde nejsou příliš vítáni - zúčastňují většinou spíše oslav či koncertů, které se konají v osadě nebo spřízněných osadách (jak jinak než) v rámci rodiny.

Náš zájem jako antropologů nás zavádí do oblasti sociálního jednání spíše než do sféry chování jednotlivců, ačkoli ani tuto nemůžeme vyloučit z našeho uvažování. Z těchto důvodů má pro nás zanedbatelný význam otázka, zda je volba a rozhodnutí dobrovolné nebo nedobrovolné, vědomé či nevědomé. Tím, co nás primárně zajímá, je akt rozhodnutí a jeho sociální důsledky.⁵²

7.4. Možnosti interpretace

7.4.1. Příbuzenské sňatky

Pokud jde o příbuzenské sňatky, z našeho výčtu je zřejmé, že zde neexistuje pozitivně vymezený preferenční partner (resp. pozitivně vymezeným preferenčním partnerem je jakýkoli příbuzný, neexistuje však proskribovaný typ příbuzenského vztahu, ve kterém by manželé v ideálním případě vzájemně měli stát). Příbuzenské sňatky jsou sňatky různých typů příbuzných, kde nehraje žádnou roli linearita - žádným způsobem se tedy nerozlišuje mezi paralelními a křížovými bratranci (jako je tomu například v unilineárních systémech) - paralelní i křížoví bratranci se stávají manželskými partnery zhruba stejně často (dokonce se zdá, že jsou v genealogii poměrně zastoupeny všechny myslitelné typy příbuzenských vztahů mezi manželi). Stejně tak nehraje roli, jakého pohlaví jsou spojovací články mezi Egem a předkem, od něhož odvozuje původ on a jeho manželka. Tato skutečnost odpovídá „nativnímu“ konceptu příbuzenství, příbuzenství kognatickému, který rovněž nerozlišuje mezi paralelními a křížovými bratranci ani mezi mateřskou či otcovskou linií; všechny považuje za stejně významné.

Pokud jde o genealogickou blízkost, resp. vzdálenost v příbuzenských manželstvích, je z výše uvedené analýzy zřejmé, že zcela běžným (resp. dokonce převažujícím) typem manželství je manželství prvních bratranců (a jeho různé varianty, například první bratranci jednou posunutí apod.). Tento vztah je jedním z preferovaných a nejčastěji uzavíraných vztahů. Naši informátoři o něm také běžně hovoří a nepovažují jej za nežádoucí (resp. ani před námi jej tak neprezentují) - není tedy odsuzován ani ve sféře deklarovaných hodnot. Pouze jedenkrát jsme se setkali se situací, kdy manželé - první bratranci, potomci dvou bratrů - poté, co během našeho rozhovoru vyšlo najevo, že jsou prvními bratranci, začali tuto skutečnost vehementně popírat (s poukazem na to, že vlastně nejsou příbuzní a že se jedná pouze o shodu jmen)⁵³. Nakonec se však ukázalo, že zmíněná dvojice měla problémy s vysvětlením svého vztahu při uzavírání občanského sňatku v českém městě, a tak po této zkušenosti pravděpodobně nechtěla před „gadži“ svoji vzájemnou spřízněnost odhalovat. Významná je možná také okolnost, že se jedná o manželský pár žijící v českém prostředí, kde na takové sňatky pravděpodobně úředníci nebyli zvyklí.

Praktikování manželství prvních bratranců není ani záležitostí jedné specifické generace. Mezi zaznamenanými manželi - prvními bratranci - najdeme příslušníky všech generací - jak ty nejstarší, kdy už jsou oba manželé dávno mrtví, tak rodiny zcela mladé. Jen pro ukázkou, z „čistých“ typů manželství prvních bratranců - první manželé, zachycení v grafu č. 4, už nežijí, patřili mezi zakládající členy celého našeho vzorku, další dva příklady (graf č. 5 a 6) jsou z nejmłodší generace - jedná se zhruba o dvacetileté osoby (jeden z tohoto páru žije v Chminianských Jakubovanech, jeden v ČR), a poslední (graf č. 7) jsou manželé středního věku.⁵⁴ Interpretace Hübschmannové, že sňatky mezi prvními bratranci představují rozbití sociálních norem v důsledku rasistických zákonů na Slovensku za druhé světové války tak dostává výrazné trhliny (nehovoří-li ovšem paní Hübschmannová o zcela jiné skupině lidí; k této možnosti viz *Dénouement*). Některé ze sňatků prvních bratranců jsou evidentně událostmi předválečnými, řada z nich je zase záležitostí posledního desetiletí. K takovým sňatkům přitom dochází i v českých lokalitách, kde by se možná dalo mluvit o „uzavřenosti“ cigánského ghetta, je však třeba upozornit, že v takových ghettech jsou zpravidla uzavřeni členové odlišných příbuzenských skupin, a přesto se i zde řada sňatků nadále uzavírá mezi příbuznými (tedy *endogamně*, ale často *exofokálně*). Praxe blízkých příbuzenských sňatků se tedy nedá interpretovat ani jako něco, co už se dnes neprořikuje, ani jako „přežitek“ z válečných dob, ani jako čerstvá adaptace na podmínky českého městského ghetta, spíše se jedná o charakteristický rys kultury, kterou mužská část autorského tandemu označuje jako „tradiční romskou kulturu“.⁵⁵

⁵² Firth, R. (1964). *Essays on Social Organization and Values*. London: The Athlone Press, str. 49.

⁵³ Celá situace přitom měla výrazně komické parametry, neboť po výpovědi: „Ano, můj otec se jmenuje Adam, její otec (manželky) Ludvik, jsou to bratři“ začali dotazovaní překotně říkat: „Ne, my nejsme příbuzní, to je jen náhoda, shoda jmen, to víte, Horvát je tady každý drulíj...“

⁵⁴ Tímto způsobem bychom mohli pokračovat dále, nicméně je zřejmé, že i mezi dalšími manželstvími prvních bratranců jsou zastoupeny všechny věkové kategorie, stejně jako obyvatelé všech sledovaných lokalit.

⁵⁵ K zevrubné definici tradiční romské kultury viz Jakoubek, M. (2004). *Romové: konec (ne)jednoho mýtu*. Praha: Socioklub.

Velmi časté je potom ve sledovaném populačním vzorku také manželství druhých a třetích bratřanců a jejich nejrůznější variace (manželství čtvrtých bratřanců se vyskytlo jen jednou). Nicméně signifikantní je zejména jev „mnohonásobnosti“ vzájemných příbuzenských vztahů mezi manželi. Manželské vztahy, kdy je mezi manželi dva a více různých příbuzenských vztahů, dokonce v celé genealogii převažují nad těmi, kdy byl mezi manželskými partnery příbuzenský vztah pouze jeden. Tak se u 22 vztahů setkáme pouze s jedním vzájemným příbuzenským vztahem mezi manželi, 13 manželů je spojeno dvěma různými příbuzenskými vztahy, dalších 5 má mezi sebou tři příbuzenské vztahy, 10 manželství je spojeno čtyřnásobným příbuzenským vztahem, 3 manželství pětinásobným a ve dvou případech jsou manželé příbuzní dokonce šesti různými způsoby. K tomu je třeba přičíst manželství, která jsme výše nazvali *kombinovaná* - tedy taková manželství, kdy jsou manželé nejen příbuzní, ale zároveň jsou také napojeni na některý ze sňatků „pre čeranki“. Připomínáme, že z 55 příbuzenských vztahů bylo na některou z „čeranek“ napojeno 36 manželských svazků - tím tedy u těchto manželských svazků přibývá další pouto (afinní), které spojuje obě rodiny, resp. oba manžele (z 22 manželství spojených jen jedním příbuzenským poutem bylo 12 navázáno na sňatek „pre čeranki“). Institucí, která funguje jako další „posílení“ vzájemných vztahů, je potom instituce kmotrovství - a za kmotry si chodí nejčastěji právě ti, kteří už jsou spojeni mnohonásobnými svazky, aby tyto vztahy ještě posílili.

Mnohonásobnost příbuzenských vztahů mezi manželi v našem vzorku se zvyšuje směrem k mladším rodinám zaznamenaným v genealogii. Tuto skutečnost však nemůžeme interpretovat jednoduše tak, že zatímco ve starších generacích byli manželé například „pouze“ prvními či druhými bratřanci (anebo nebyli příbuzní), tak mladší generace manželů má často mezi sebou zároveň vztahy s prvními, druhými i třetími bratřanci (variací je bezpočet). Tento jev může být způsoben jednoduše tím, že o starších generacích (resp. o generacích jejich předků a jejich vzájemných příbuzenských vztazích) nemáme tak podrobné zprávy. Je naopak velmi pravděpodobné, že stejně komplexní vzájemné příbuzenské vztahy, jaké jsme zachytili u mladších generací našeho vzorku, se vyskytovaly také u jejich rodičů, prarodičů a praprarodičů, chybí nám však o nich dostatečné informace.

Shrneme-li výše uvedené, je zjevné, že příbuzenské sňatky se mezi našimi informátory nevyskytují náhodou, omylem či nedorozuměním, pravděpodobně nevznikly jako reakce na vnější útlak, nejsou přežitkem let minulých ani čerstvou adaptací na kapitalistické městské prostředí - jsou nejméně po sedm generací konstantním rysem sledovaného vzorku a vypovídají o výrazné tendenci uzavírat příbuzenskou skupinu pravidlem endogamie. Jako ideální manželský partner je vnímána osoba příbuzná, stojící za hranicemi nukleární rodiny (na jejíž členy se vztahuje incestní tabu). Výsledky naší analýzy přitom naznačují, že je žádoucí, aby taková osoba stála za těmito hranicemi co nejbližší.

7.4.2. Sňatky „pre čeranki“

Jako sňatek „pre čeranki“ jsme popisovali situaci, kdy si sourozenci (ale také bratřanci a další příbuzní) z jedné rodiny berou za manžele sourozence (ale také bratrance a další příbuzné) z rodiny jiné; vzájemný poměr pohlaví u obou skupin přitom nebyl považován za rozhodující. V literatuře se někdy dočteme, že hovoříme-li o sňatku „pre čeranki“, musí být na obou stranách bratr a sestra, jindy se zase uvádějí dvě podoby „čeranky“ - jednak situace, kdy bratr a sestra z jedné rodiny pojmu za manžele bratra a sestru z rodiny jiné, jednak situaci, kdy dva (nebo více) sourozenců stejného pohlaví z jedné rodiny pojme za manžele dva (nebo více) sourozenců opačného pohlaví z rodiny jiné. Slovenská varianta romštiny (používaná též našimi informátory) přitom zná termín „čeranka“, který znamená „výměna“. Velmi častou frekvencí takových sňatků ve slovenských cigánských osadách potvrzuje ve své vzpomínkové knize například Elena Lacková:

Vzal si pak ženu pre čeranki, to znamená sestru chlapce, za kterého se provdala jeho sestra. To bylo mezi Romy velice, velice časté.⁸⁶

Milena Hübschmannová potom o sňatcích „pre čeranki“ hovoří jako o „sňatcích výměnou“, které byly a jsou běžné u slovenských Romů. Ve východoslovenských varietách romštiny se pak označují termínem *ten pes pre čeranki* (berou se na výměnu).⁸⁷ Tyto sňatky definuje jako situaci, kdy:

⁸⁶ Lacková, E. (1997). *Narodila jsem se pod šťastnou hvězdou*. Praha: Triáda, str. 88.

⁸⁷ Hübschmannová, M. (1999). Od etnické kasty ke strukturovanému etnickému společenství. In (Kol. aut.), *Romové v České republice 1945-1998*. Praha: Socioklub, 115-136; zde str. 120.

...bratr a sestra z jedné rodiny uzavírají partnerský svazek se sourozenci z jiného rodu.⁸⁸

Funkci této instituce dále interpretuje snahou zmírnit nepříliš dobré postavení mladé snachy v tradiční romské rodině - případně tvrdé zacházení ze strany tchyně tak mohlo být kompenzováno stejně tvrdým zacházením s decerou této tchyně, která byla snachou v druhé rodině; projevuje se zde tedy nikoli individuální, ale kolektivní identita člověka jako člena rodiny.⁸⁹

Vidíme tedy, že sňatky „pre čeranki“ jsou často interpretovány jako „výměny žen“. Samotná instituce sňatku „pre čeranki“, stejně jako obvyklý výklad, podle kterého se vlastně jedná o „výměnu“, totiž přímo svádí k jejímu chápání jako „alianci“ mezi jednotlivými rodinami (příbuzenskými skupinami, rody) například v intencích Lévi-Straussovy alianční teorie příbuzenství.⁹⁰ Uvážíme-li, že Lévi-Strauss rozlišuje dva základní typy aliancí či výměn - výměnu omezenou (*restricted exchange*) a výměnu generalizovanou (*generalized exchange*), mezi nimiž je velký strukturální rozdíl, je třeba se blíže podívat na charakter popisovaných „čeranek“.

Omezená výměna v intencích Lévi-Strausse zahrnuje dvě strukturální (jasně ohraničené) jednotky, které si „vymění ženy“ - ze skupiny A odchází žena do skupiny B a vice versa (jedná se samozřejmě o ideálnětypický model). Tato „výměna“ může být uskutečněna simultánně, v jedné generaci, ale i „opožděně“, kdy je „ztráta“ ženy kompenzována v následující generaci. Podíváme-li se na první typ „čeranky“, kdy se „vyměňují“ bratr a sestra za bratra a sestru, na první pohled se zdá, že by se mohlo jednat o výměnu „přímou“ (uskutečňující se simultánně, v jedné generaci). Druhý typ „čeranky“, kdy jsou na každé straně „čeranky“ dva sourozenci stejného pohlaví, by zase mohl naznačovat výměnu přímou, ale opožděnou (kompenzovanou v následující generaci). Nicméně v celé genealogii se nesetkáme s tím, že by dvě jasně ohraničené strukturální jednotky recipročně „vyměňovaly“ ženy, a to ať už v jedné generaci (přímou) či v generacích následujících („opožděně“). Směr „čeranek“ se mění a posouvá, stejně jako se mění a přeskupují „jednotky“, mezi nimiž se „čeranky“ uskutečňují.

Generalizovaná výměna potom v Lévi-Straussově teorii implikuje více skupin zahrnutých do „výměn“ (minimálně tři), které navzájem stojí ve vztahu poskytovatelů (*wife-givers*) a příjemců (*wife-takers*) žen. Takový systém umožňuje integrovat do širšího sociálně-politického celku větší počet osob. Když se pokusíme interpretovat „čeranky“ z této perspektivy, rovněž nenajdeme žádné jasně vymezené skupiny vyměňující ženy systematicky po několik generací, nenajdeme skupiny, které by k sobě navzájem (dlouhodobě) stály ve vztahu poskytovatelů a příjemců žen. Uzavírání sňatků zde jednoduše není reciproční - a to ani v řádu jedné generace, ani z úhlu pohledu generací několika.

Celá „alianční teorie“ je totiž založena na předpokladu existence (nejméně dvou) různých, od sebe odlišených, jasně vymezených a samostatných skupin, které vstupují do vzájemného vztahu aliance. Tyto skupiny jsou v ideálním případě unilineárními descendentními skupinami (ty jsou ideální, neboť splňují veškerá kritéria nezbytná pro navazování aliancí - jsou jasně ohraničené, trvalé v čase a členství v nich je exkluzivní; co je však nejdůležitější a nezbytnou podmínkou - jsou *exogamní*). Jak jsme však viděli, takové unilineární descendentní skupiny v našem vzorku chybí.

Z popisu našeho vzorku je zjevné, že se zde jasně vymezené skupiny, které by spolu navazovaly „aliance“, najít nedají. Po několika generacích spletených sňatků mezi příbuznými jsou hranice původních příbuzenských větví rozostřené a vzájemně se překrývají. Jak hranice příbuzenských skupin, tak směr manželských „výměn“ se v jednotlivých generacích mění a posouvá, přičemž v tomto směru nelze najít žádné pravidelnosti. Tak například, pokud rodina A v jedné generaci uzavře mnohonásobnou „čeranku“ s rodinou B, může v další generaci část potomků vzešlých z těchto manželství uzavřít „čeranku“ s rodinou C a část s rodinou D, přičemž rodina D může mít společné předky s rodinou A a rodina C může být například navázána „čerankami“ na rodinu B. Možností je bezpočet. Je přitom zjevné, že hranice toho, co zde označujeme jako „rodina“ či „příbuzenská větev“ jsou nejasné a proměnlivé a těžko tedy takové celky můžeme považovat za strukturální jednotky a za základ po generace udržovaných, trvalých „aliancí“.

Jisté tedy je, že Lévi-Straussova koncepce sňatkových aliancí je pro popis našeho materiálu zcela nevhodná, neboť „čeranky“ mezi jednotlivými rodinami zaznamenané v našem vzorku jsou něčím, co ve skutečnosti přímo popírá samu podstatu aliance (resp. výměny žen) jako aktu reciprocity. Neslouží k navázání nových, silných vztahů s jinými skupinami, k otevření se skupiny „ven“, ale naopak k neustálému uzavírání skupiny (resp. příbuzenské sítě) do sebe. Pokud zde dochází k navázání spojení prostřednic-

⁸⁸ Hübschmannová, M. (1999). Od etnické kasty ke strukturovanému etnickému společenství. In (Kol. aut.), *Romové v České republice 1945-1998*. Praha: Socioklub, 115-136; zde str. 120.

⁸⁹ Slov. Hübschmannová, M. (1999). Několik poznámek k hodnotám Romů. In (Kol. aut.), *Romové v České republice 1945-1998*. Praha: Socioklub, 16-66; zde str. 55.

⁹⁰ Slov. Lévi-Strauss, C. (1969). *The Elementary Structures of Kinship*. Boston: Beacon Press.

tvím sňatků, jedná se buď o navázání „čeranky“ s příbuzenskou skupinou, která už příbuzná je, nebo taková „čeranka“ slouží jako nástroj k vytvoření takové příbuznosti. Poté, co se uskuteční „čeranka“ mezi dvěma – byť původně nepříbuznými – skupinami, bývá pravidlem, že v následujících generacích dochází k příbuzenským sňatkům, nebo ke sňatkům „pre čeranki“ uvnitř takto vytvořené skupiny. V případě „čeranky“ mezi nepříbuznými skupinami se tedy nejedná o dvě odlišné, vzájemně vymezené skupiny vstupující do vztahu aliance, ale pouze o funkci celkové endogamie, kdy je původně nepříbuzná skupina (resp. nukleární rodiny) učiněna příbuznou a zahrnuta do možnosti uzavírat vzájemné vztahy. Zdá se tedy, že navázání „aliance“ s cizí, nepříbuznou skupinou není ideálem, ani běžnou praxí, ale jen jakýmsi přechodným stavem, který má umožnit, aby se z „cizinců“ stali příbuzní – proto bývají takové „čeranky“ často mnohočetné, aby byla vzájemná příbuznost dostatečně „potvrzena“.

Celý příbuzenský konglomerát nám splývá dohromady, nedají se v něm vymezit přesně ohraničené a v čase trvající příbuzenské jednotky a nelze tedy o aliancích ani výměnách žen v intencích alianční teorie vůbec hovořit. To, co se na první pohled jeví jako aliance či „výměny sester“, je tak spíše funkcí velké endogamní příbuzenské skupiny, což odporuje základnímu předpokladu aliancí, kterým je exogamie a existence jasně vymezených, trvalých skupin. Z analýzy sňatků je zřejmé, že pokud v našem vzorku hledáme exogamní jednotku, bude jí jediné nukleární rodina. Za jejími hranicemi už je možné hledat si manželského partnera, a dokonce je, zdá se, žádoucí, najít si jej za těmito hranicemi co nejbližší. Kromě toho je z analýzy sňatků evidentní snaha o to, aby byl budoucí manželský partner co „nejpříbuznější“ (srov. mnohonásobnost vztahů mezi manželskými partnery), čímž se zároveň posilují i vztahy v rámci lokální příbuzenské skupiny. Širší příbuzenstvo potom slouží jako určitý „rezervoár“ možných manželských partnerů, sňatkem s nimiž se vytvoří nová lokální příbuzenská skupina (tento akt zároveň zamezí tomu, k čemu by jinak nevyhnutelně došlo v následujících generacích – totiž že by se širší příbuzenská skupina přestala traktovat jako příbuzenská; její členové by se v následujících generacích postupně stali „cizí“). Prostřednictvím sňatků se tak z rezervoáru osob z širšího příbuzenstva stávají opět členové lokálních příbuzenských skupin, což zamezuje jejich vypadnutí z těchto sítí. Vzdálenější příbuzní se tak stávají opět blízkými příbuznými.

Hranice příbuzenské skupiny, stejně jako sňatky uvnitř takové skupiny, potom naprosto ignorují hranice jednotlivých lokalit – v případě cigánské osady v Chminianských Jakubovanech se například původně příbuzné skupiny postupně staly – *from the native point of view* – skupinami nepříbuznými, každá z nich se prostřednictvím manželských svazků (zejména potom institucí „pre čeranki“) napojila a posléze splývala se skupinami jinými, a tak vedle sebe (někdy doslova hlava na hlavě) bydlí rodiny, které se navzájem považují za nepříbuzné a jejichž širší příbuzenstva se téměř nepřekrývají. Naopak každá z těchto skupin má svá širší příbuzenstva v jiných lokalitách a v rámci těchto příbuzenských sítí si její členové také hledají manželské partnery. Tyto příbuzenské sítě širších příbuzenstev často sahají až do Čech, a tak může být člověk vzdálený stovky kilometrů vlastně mnohem bližší než člověk bydlící ve vedlejší domě (či spíše chýžce), kterého nepovažují za příbuzného. Příbuzenské sítě širších příbuzenstev jsou tedy endogamní.

Závěry

Námi zkoumaný vzorek tedy vykazuje znaky kognatického příbuzenství, kdy jsou – ze strany individua (Ega) – za příbuzné považováni všichni členové všech descendentních linií do určité generace, přičemž za touto hranicí se příbuzenství dále nevymezuje. Podle konceptu našich informátorů se příbuzenská skupina skládá z příbuzných jak z otcovy, tak z matčiny strany, resp. všechny descendentní linie (nejen otcova a matčina, ale také matčiny matky, matčina otcova otcova, otcovy matky atd.) jsou považovány za stejně významné. Neexistuje zde představa unilineární descendance a příbuzenské skupiny, se kterými se zde setkáváme, nespĺňují téměř žádná kritéria nezbytná pro to, abychom mohli hovořit o „rodech“ či „klanech“, tedy o unilineárních descendentních skupinách. Použijeme-li například klasifikaci Mortona Frieda⁹¹ – můžeme ukázat, že námi zkoumané příbuzenské skupiny 1. nepoužívají kritérium unilineární descendance, 2. nejsou korporované (nesetkáváme se zde se společným vlastnictvím majetku; zástupcem, který by mohl mluvit jménem celé příbuzenské skupiny apod.), 3. nejsou to skupiny trvalého charakteru s pevně danými hranicemi, které by se udržovaly po generace, 4. nejedná se o skupiny s jasnou hierarchií či stratifikací – a navíc – 5. nejsou exogamní. Můžeme tedy uzavřít, že koncept unilineární descendance (a tedy existence jakýchkoli „rodů“ či „klanů“) je příbuzenským skupinám, které se v našem výzkumném vzorku vytvářejí, cizí.

Některé příbuzenské celky v rámci cigánské osady u Chminianských Jakubovan, kdy se v jedné části osady koncentrují potomci zakládajícího páru obou pohlaví (a jejich nukleární rodiny) a po těchto „zakladatelích“ je skupina také pojmenována, můžeme ozna-

⁹¹ Fried, M.H. (1957). The Classification of Corporate Unilineal Descent Groups. *The Journal of the Royal Anthropological Institute of Great Britain and Ireland*. Vol. 87, No. 1 (Jan. – Jun., 1957), str. 1-29

čit jako *descendentní kindredy*. Kromě typu descendance je dalším významným faktorem, který ovlivňuje charakter příbuzenských skupin v našem vzorku, zejména otázka sňatků, resp. výběru manželského partnera. Analýzou genealogie jsme došli k závěru, že ze všech sňatků, o nichž máme dostatečné informace, převažují tři typy – sňatky příbuzenské, sňatky „pre čeranki“ a kombinace obou předchozích. Z rozboru sňatkových preferencí vyplývá jasná tendence k endogamii a uzavírání celé příbuzenské skupiny. Nedá se přitom hovořit o aliancích např. v intencích Lévi-Strausovy teorie příbuzenství, neboť se nejedná o výměny žen mezi jasně vymezenými skupinami s pevnými hranicemi, které by přetrvávaly po generace. Při endogamních sňatecích uzavíraných po generace dochází k „zahušťování“ genealogie – členové jedné příbuzenské skupiny jsou tak obvykle vzájemně propojeni celou řadou různých příbuzenských i afinních vztahů (stejně tak manželé velmi často nejsou spojeni jen jedním příbuzenským vztahem, ale hned vztahy několika).

Výsledkem tedy je, že máme co do činění s laterálně extenzivními kognatickými příbuzenskými sítěmi, které usilují o co nejvyšší možnou míru endogamie. Nabízí se však otázka, jestli je vůbec možné konceptu descendance pro náš materiál použít a zda lze vůbec hovořit o descendentních skupinách. Kognatické příbuzenské skupiny jsou flexibilní, vybírají z většího počtu možných příbuzných, ale dodržují často určitou formu exogamie. Endogamní sňatky přitom mají za následek překrývání různých descendentních linií a splývání příbuzenských a afinních vztahů (resp. překrývání množin osob spojených těmito dvěma typy vztahů). Tomu odpovídá i skutečnost, že pokud jsou dvě osoby spřízněné řadou různých příbuzenských i afinních vztahů, při deklaraci vzájemné příbuznosti je vždy vybrán vztah nejbližší – bez ohledu na to, jestli se jedná o vztah descendentní či afinní (dotyční tak například řeknou: „jsme švagři“, přestože jsou zároveň patrilaterální paralelní první bratrance).

Vztah příbuzenství a rituální nečistoty

Koncept rituální nečistoty je dalším významným faktorem ovlivňujícím sociální organizaci cigánských osad i českých lokalit obyvaných cigánskými skupinami. Hranice skupin, které se považují navzájem za rituálně nečisté, se kryjí s hranicemi jednotlivých rodin, resp. příbuzenských skupin. Uvedli jsme, že hlavními zdroji možného znečištění je sexuální kontakt a společná konzumace potravy. Protože rodina sdílí jednak potravu a jednak je reprodukční jednotkou, ze samotné této definice musí být členové jedné příbuzenské jednotky na stejné úrovni v ohledu rituální nečistoty. Nelze tedy v přísném slova smyslu mluvit o rituálně nečistých osobách, spíše bychom měli hovořit o rodinách rozdílných statusů ve smyslu rituální nečistoty.

Koncept rituální nečistoty naši informátoři velmi často používají k označení nepříbuzné „cizí“, a tedy „nepřátelské“ příbuzenské skupiny, se kterou „my“ nechceme mít nic společného (například typický výrok obyvatele cigánské osady u Chminianských Jakubovan zní: „Červeňákovci jsou degeši, Holubovci jsou degeši, Žigovci jsou degeši... Ale my ne!“).

Jak konstatuje například Viktor Sekyt (pro daný účel mu odpustíme vstupní terminologický přehmat):

Každý rod [resp. příbuzenská skupina – pozn. aut.] považuje pouze svůj rod za čistý (míněno rituálně čistý), správný, významný a vysoce postavený, přičemž příslušníky jiných rodů považuje za nečisté a nízké⁹².

Každá z příbuzenských skupin, resp. sítí (které jsme označili jako širší příbuzenstvo) se považuje za rituálně „čistší“ než ostatní – etiketu rituální nečistoty tedy můžeme považovat za *boundary marker* cizí, nepříbuzné cigánské skupiny. Osoby, které se pohybují za hranicemi širšího příbuzenstva Ega (a nespádají ani do žádné z rodin spřízněných afinně), považuje Ego za rituálně nečisté. Tato distance je patrná zejména v oblasti výběru manželského partnera (resp. sexuálního styku) a společného stolování. Sdílení těchto aktivit je lidem s odlišnou pozicí v otázce rituální nečistoty (a tedy členům různých příbuzenských sítí) zapovězeno. Můžeme tedy uzavřít, že za rituálně nečistého je označen v zásadě každý člověk, resp. každá rodina, která je vnímána jako jiná a cizí – tedy: rodina nepříbuzná. Antonín Ferko tuto skutečnost vyjadřuje výstižně:

Pro spoustu Cigánů slovo *degeš* neznamená nic jiného než *jiný než já*. Proto se můžeme setkat s nevráživostí různých cigánských rodin, které by tu druhou vypálily apod., protože se tak identifikují a manifestují tím svou odlišnost od jiných rodin.⁹³

⁹² Sekyt, V. (2004). Romské tradice a jejich konfrontace se současností (romství jako znevýhodňující faktor). In Jakoubek, M. & Hirt, J. (eds.), *Romové - kulturní studie*. Plzeň: Vydavatelství a nakladatelství Alcs Čeněk, 188-217; zde str. 195.

⁹³ Ferko, A. (2004). *Zručeno v předkladu*, nepublikovaný text, str. 2, zvýraznění naše.

Připomeňme, že rituálně nečistí jsou vnímáni jako bytosti pohybující se na samotné hranici lidství (resp. lidství samo je jim často upíráno) - slovy našeho informátora jsou to „něco jako napůl lidí a napůl zvířata“.⁹⁴

Vrátíme-li se na moment k francouzskému antropologovi, jehož alianční teorii jsme před chvílí opustili jako pro náš materiál nevhodnou a podíváme-li se, co uvádí o endogamii (které bohužel nevěnoval zdaleka takový prostor jako exogamii), uvidíme, že Lévi-Strauss rozlišuje dva druhy endogamie:

První je pouze převrácením pravidla exogamie a dá se vysvětlit pouze ve smyslu tohoto pravidla; druhá - nebo také pravá endogamie - není aspektem exogamie... Pravá endogamie je pouze odmítnutím možnosti uzavření sňatku za hranicemi lidské společnosti.⁹⁵

Prvním typem endogamie (*endogamie funkční*) je tedy podle Lévi-Strausse například endogamní australský kmen, který se skládá z několika exogamních klanů - endogamie a exogamie zde fungují jako spojitě nádoby, jedna je odvrácenou tváří druhé. Endogamie funkční tedy předpokládá menší exogamní jednotky, které vytvářejí větší endogamní skupinu. Druhý typ endogamie, neboli *pravá endogamie*, je potom tendence uzavírat manželství pouze uvnitř skupiny, která je jediná považovaná za lidskou (příčímž charakter a definice takové skupiny mohou být značně různorodé).

Uzavřeme-li předchozí debatu o rituální nečistotě a příbuzenství, musíme konstatovat, že za rituálně nečistého je označen každý člověk, resp. každá rodina, která je vnímána jako *jiná* a *cizí* - tedy - rodina *nepříbuzná*. Koncept rituální nečistoty v tomto smyslu můžeme chápat jako nástroj, sloužící k odlišení *naší skupiny* od *skupiny cizí*, k nastolení hranice mezi MY a ONI. Cizí příbuzenské skupiny jsou označeny jako rituálně nečisté a je zpochybňováno samotné jejich lidství. S tímto pojetím konvenují také výše popsané vzorce výběru manželského partnera. Snaha vybrat si manželského partnera uvnitř vlastní skupiny, tedy v rámci sítě širšího příbuzenstva, tedy může znamenat zkrátka snahu vzít si někoho, kdo je stejný nebo alespoň podobný jako já. Připomeneme-li si Lévi-Straussovo rozlišení *endogamie pravé* a *endogamie funkční*, lze konstatovat, že v daném případě máme co do činění s endogamií pravou *par excellence*. A protože nepříbuzný = rituálně nečistý = „něco jako napůl člověk a napůl zvíře“, můžeme preferenci k endogamním sňatkům popsat jako - slovy Lévi-Strausse - snahu vzít si někoho, kdo je také člověkem.

Vztah uvedených poznatků k dosavadním pracím o „romské rodině“

Když porovnáme naše data a výsledky s tím, co se obvykle o „romské“ rodině píše v české a slovenské odborné literatuře, zarazí nás jejich nekompatibilita. Ve většině „klasických“ textů se obvykle setkáme s důrazem na několik vzájemně propojených rysů „romské rodiny“: unilineární descendenci, resp. patrilinearitu (třebaže často implicitně), existenci „rodů“ a „klanů“ a exogamii. Naše závěry, které hovoří o kognatickém příbuzenství, resp. bilaterální descendenci (lze-li ovšem o descendenci vůbec hovořit), absenci unilineárního principu a endogamii, pak stojí k těmto tvrzením v ostrém protikladu. Možná že dřívější autoři se nechali svést domnělým důrazem na „patriarchální“ vztahy, možná neměli dost ženských informátorů, nebo prostě vycházeli z předpokladu, že patrilineárním vztahům se bude připisovat nejvyšší důležitost a ostatním vztahům (matrilaterálním či afinním) zkrátka už nevěnovali dostatečnou pozornost. Nebyli by ostatně jedinými, v antropologii a etnologii se jedná o velmi častou chybu.⁹⁶ Možná jen užívali odborné termíny (zejm. „rod“ a „klan“) ve významech, které jsou těmto slovům připisovány v každodenním životě.

Problém však nespočívá v tom, že naše data vypovídají o něčem jiném než materiál jiných autorů. Může se přeci stát, že Hübschmannová, Davidová a další skutečně zkoumali společnost, která byla exogamní a organizovaná v patriarchálních rodech. Problém spočívá v míře obecnosti, která je jejich závěrům připisována, a na kterou tyto texty aspirují. Většina „klasických“ textů předstírá, že vypovídá o „Romech obecně“, minimálně na území České a Slovenské republiky. Odvážnější autoři potom prezentují určité závěry o „obecně romské“ rodině, a to dokonce za použití materiálů zahraničních autorů věnovaných romským /cigánským/ cikánským skupinám jinde v Evropě či v USA (sic!). Jinými slovy, většina textů věnovaných „romské rodině“ či „příbuzenství u Romů“ vychází z předpokladu, že „všichni Romové jsou stejní“, že tvoří homogenní společenství, či dokonce komunitu.

Z toho důvodu jsme tak pečlivě dbali na přesnou definici našeho předmětu zájmu. Netvrdíme, ani bychom se toho neodvážili, že tato stať vypovídá o romské rodině. Nepíšeme o „Romech obecně“. Píšeme o specifickém vzorku, který je nadefinován v kapitole 3.

⁹⁴ V některých výrocích jsou zvířata nabazena prasaty, dobytkem či opicemi.

⁹⁵ Lévi-Strauss, C. (1969). *The Elementary Structures of Kinship*. Boston: Beacon Press, str. 47-48.

⁹⁶ Slov. např. Barnard, A. - Good, A. (1984). *Research Practices in the Study of Kinship*. London: Academic Press, str. 29-30.

Nicméně, přistoupíme-li na chvíli na (obecně sdílený) předpoklad, že „všichni Romové jsou stejní“ alespoň co se týká rodinných vzorců, a alespoň pokud jde o území obou republik bývalého Československa, dají se z této naší intelektuální eskapády odvodit přinejmenším dva, vzájemně si odporující závěry:

Dénouement: dva možné (u)závěry

1. Jestli náš vzorek zahrnuje „Romy“ a naše závěry jsou správné, většina odborné literatury o rodině a příbuzenství u „Romů“ je chybná.
2. Jestliže naše závěry jsou správné a závěry klasických autorů taktéž, pak náš vzorek nezahrnuje „Romy“.

Čtený čtenář nechť si závěr učiní sám.

Literatura

- Ab Hortis, S. A. (1995). *Cigáni v Uhorsku. O dnešnom stave, zvláštnych mravoch a spôsobe života, ako aj o ostatných vlastnostiach a danostiach Cigánov v Uhorsku*. Bratislava: Stúdio -dd.
- Astuti, R. (2000). Kinreds and descent groups: new perspectives from Madagascar. In Carsten, J. (ed.). *Cultures of Relatedness. New Approaches to the Study of Kinship*. Cambridge University Press, 90-103.
- Barnard, A. & Good, A. (1984). *Research Practices in the Study of Kinship*. London: Academic Press.
- Benedictová, R. (1999). *Kulturní vzorec*. Praha: Argo.
- Budilová, L. (2005). *Metamorfózy cigánské rodiny aneb Cigáni jdou na Čechy*. Diplomová práce. Praha: FHS UK, Obecná antropologie. Vedoucí diplomové práce Mgr. Tomáš Hirt. Nепublikováno.
- Budilová, L. & Jakoubek, M. (2005). Historicko-etnografický náčrt romské osady u obce Chminianské Jakubovany. *Lidč města. Revue pro antropologii, etnologii a etnologii komunikace* 1/2005, 14, 75-100.
- Budilová, L. & Jakoubek, M. (2005). Ritual impurity and kinship in Gypsy osada in eastern Slovakia. *Romani Studies* 5, Vol. 15, No. 1, 1-29.
- Budilová, L. & Jakoubek, M. (2006). Genealogická metoda a její použití při výzkumu v cigánské osadě. *Acta Facultatis filozofické Západočeské univerzity v Plzni* 1/2006 (ed. - I. Budil). Plzeň: Vydavatelství a nakladatelství Vlasty Králové, 145-158.
- Budilová, L. & Jakoubek, M. (2006). Transformace příbuzenských vztahů mezi cigánskými skupinami aneb Mezi osadami a ghettem. In Budil, L. - Horáková, Z. & Ulrychová, M. (eds.), *Antropologické symposium IV. Plzeň 1. 7.-2. 7. 2005*. Plzeň: Nakladatelství a vydavatelství Aleš Čeněk, 7-22.
- Budilová, L. & Jakoubek, M. (2006). Vnitřní členění lokální cigánské/romské populace v obci Skalice a hranice mezi skupinami. In Hirt, T. & Jakoubek, M. (eds.), *„Romové“ v osídlech sociálního vyloučení*. Plzeň: Vydavatelství a nakladatelství Aleš Čeněk, 230-241.
- Cichý, M. (nedatováno). *Etapizace romské migrace do Ústí nad Labem*, bakalářská práce (UJEP Ústí nad Labem), nepublikováno.
- Davenport, W. (1959). Nonunilinear Descent and Descent Groups. *American Anthropologist*, Vol. 61, No. 4 (Aug., 1959), 557-572.
- Davidová, E. (2004). *Romano Drom / Cesty Romů 1945-1990*. Olomouc: Univerzita Palackého v Olomouci.
- Davidová, E. (1995). Romská rodina - k jejím změnám v poválečném a současném období. In *Buletin Muzea romské kultury*.
- Ferko, A. (2004). *Ztraceno v pekladu*, nepublikovaný text.
- Firth, R. (1964). *Essays on Social Organization and Values*. London: The Athlone Press.
- Fox, R. (1967). *Kinship and Marriage. An Anthropological Perspective*. Cambridge: Cambridge University Press.
- Friedl, M.H. (1957). The Classification of Corporate Unilinear Descent Groups. *The Journal of the Royal Anthropological Institute of Great Britain and Ireland*, Vol. 87, No. 1 (Jan.-Jun., 1957), 1-29.
- Gay y Blasco, P. (1999). *Gypsies in Madrid. Sex, Gender and the Performance of Identity*. Oxford and New York.
- Goody, J. (1961). The Classification of Double Descent Systems. *Current Anthropology*, Vol. 2, No. 1 (Feb., 1961), 3-25.
- Holý, L. (1996). *Anthropological Perspectives on Kinship*. London: Pluto Press.
- Holuby, J. E. (1922). O našich cigánech. *Slovenské pohľady* č. 9, 38, 506-515.
- Horváthová, E. (1964). *Cigáni na Slovensku*. Bratislava: SAV.
- Hübschmannová, M. (1996). Postavení a role některých členů tradiční romské rodiny. *Romano džaničen* III, 1-2/1996, 25-29.
- Hübschmannová, M. (1998). *Šaj pes dovakeras. Můžeme se domluvit*. Olomouc: Univerzita Palackého v Olomouci.
- Hübschmannová, M. - Šekřová, H. & Žigová, A. (1998). *Romsko-český česko-romský kapesní slovník*. Praha: Fortuna.