

Struktura v sociálních vědách

přednáška 3

*Obecná sociologie I:
Jedinec a společnost*

Marek Skovajsa

Katedra sociologie FF UK

Sociální struktura v sociologii

Sociální struktura (R. K. Merton)

Sociální struktura je uspořádání relativně stálých, podstatných prvků nebo vztahů sociálního systému jako celku a jeho částí (skupin a individuů jako sociálních jednotek), nebo částí navzájem, charakteristické pro určitý sociální systém. (viz VSS, MSS)

Sociální struktury jsou „diferencovány do vzájemně propojených řad sociálních postavení, vrstev, organizací a komunit, jež mají své vlastní, a tudíž potenciálně konfliktní, jakož i společné zájmy a hodnoty.“

sociální struktury = institucionalizované sociální vztahy
dimenze: 1) institucionální (normativní) 2) relační (John Scott)

fakt diferenciacie s.s. → sociální struktury generují sociální konflikt.

Příklad sociální struktury: **byrokracie** (Merton)

Hlavní procesy utvářející / udržující sociální strukturu:

Byrokracie je formální racionálně organizovaná sociální struktura. (178)

mikroúroveň: Jednotlivci činí volby.

- **volba mezi sociálně strukturovanými alternativami** (hodnota alternativních voleb je dána sociálně, institucionalizací, ne užitkem nebo mechanismem posílení)

„Byrokracie je sekundární skupinová struktura, jejímž účelem je provozovat určité činnosti, které nelze uspokojivě vykonávat na základě primární skupiny.“ (192-193)

Znaky: hierarchie úřednických postů, jasné vymezení pravomocí a odpovědností, jednání podle existujících obecných a neosobních pravidel, vztahy mezi úřady a jejich představiteli formální a založené na sociální distanci, maximalizace jistoty povolání, utajování činnosti, a také:

disciplína, ukázněné jednání, konformita s nařízeními.



makroúroveň: Zvětšování rozdílů mezi skupinami či kategoriemi.

- **akumulace výhody a nevýhody** v situaci určité sociální distribuce autority, moci, vlivu a prestiže (koncentrace nebo její opak) + struktury sociální kontroly.

B. je „organizovaný systém sociálních očekávání“, který navíc posilují i emocionální postoje členů skupiny. (192)

„Účinnost sociální struktury ... závisí na tom, jak jsou účastníkům skupiny vštípeny vhodné postoje a citové vazby.“ (184)

Robert K. Merton. *Studie ze sociologické teorie*. Praha: SLON 2007, ss. 178-195.

Sociální struktura - schéma INIS (Piotr Sztompka)

Struktura je uspořádání (sít) vztahů mezi prvky nějakého celku.

Sociální struktura je uspořádání (sít) vztahů mezi prvky sociálního systému.

Podle typu prvků lze rozlišit čtyři druhy sociálních struktur:

I - interakční struktura = síť spojení mezi činnostmi (jednáním) lidí.

*formy interakce: dyády, triády atd.
(Georg Simmel: sociální geometrie)*

N – normativní struktura = normy, hodnoty, životní vzorce spojené do složitých komplexů zvyků, obyčejů, morálky, práva.

I - ideační struktura = souhrn idejí existujících ve společnosti a vazby mezi nimi: *konsensus, nesoulad, spor aj.*

I.S. tvoří přesvědčení, názory, předsudky spojené do složitých celků: světonázorů, doktrín, ideologií, teologie, mýtu, vědeckého poznání.

S – struktura životních šancí = diferencované možnosti přístupu k ceněným statkům: bohatství, moci, prestiži, vzdělání, zdraví aj.

Stručný úvod do strukturalistického myšlení v sociálních vědách

Pojmy celku (Jan Mukařovský)

Tvar (Gestalt): uzavřený celek, obvykle vnímatelný smysly, který kromě vlastností daných částmi má ještě celkovou tvarovou vlastnost. celkovost = uzavřenost

melodie, verš

tvar:



Kontext: sled významových jednotek, nepřemístitelných bez proměny celku, při kterém se postupně akumuluje význam. celkovost = uzavřenost

akumulace významu:

a b c d e
a b c d
a b c
a b
a

→ *detektivka*

Struktura: celek složený ze souvztažných složek, uspořádaných hierarchicky, neustále se přeskupujících, obsahujících v sobě napětí a protiklady. Str. lze rekonstruovat i ze zlomku. Str. je dění, proces, neplatí celkovost = uzavřenost.

umělecké dílo

Struktura je nehmotná a energetická, existuje ve vědomí, ne v díle samotném, to je pouze jejím vnějším projevem.

Jan Mukařovský: „Pojem celku v teorii umění“ pův. 1945.

Vlastnosti struktur (Jean Piaget)

Struktura je systém prvků, který se zachovává a rozvíjí podle vlastních zákonů. S. je poznatelná sama ze sebe, není třeba hledat její pochopení mimo ni.

S. abstraktní (matematické a logické) x S. umístěné v čase (lingvistické, sociologické, psychologické)

Totalita: S. sestávají z prvků, které jsou podřízené kompozičnímu zákonu struktury. S. jako totalita proto má vlastnosti odlišné od vlastností svých prvků. S. není agregát, složenina, atomická skladba.

Transformace: S. je strukturující, proměňuje své prvky v nové prvky v souladu s pravidly nebo zákony transformace.

Transformace vytváří prvky, které jsou také součástí dané S. (= uzavřenost struktury).

Seberegulace: S. se samy řídí, aby dosáhly sebezachování.

Invariant: Některý aspekt S. při všech transformacích zůstává stejný. *Např. těleso posouvané v prostoru se nemění.*

Jean Piaget: *Štrukturalismus*, Bratislava, pův. 1968. (ss. 11-27)

→ viz také doplňující četba Terence Hawkes: *Strukturalismus a sémiotika*. Brno: Host, 1999, ss. 12-14.

Strukturalismus Claude Lévi-Strausse



Skutečně vědecká analýza musí být reálná, zjednodušující a explikativní.

(42)

Strukturalistická metoda podle Lévi-Strausse

Strukturalistická metoda

(na příkladu strukturalistické fonologie)

1. [Strukturalismus] postupuje od zkoumání vědomých jazykových jevů ke zkoumání jejich **nevědomé infrastruktury**;
2. odmítá pojímat prvky jako nezávislé entity, ve své analýze naopak vychází ze **vztahů mezi prvky**;
3. zavádí pojem **systém**; ukazuje konkrétní systémy a ozřejmuje **jejich strukturu**;
4. snaží se odhalit **obecné zákony** buď indukci, nebo logickou dedukcí. (40)

C. Lévi- Strauss podle Trubeckoj, N. 1933. *La Phonologie actuelle*, in: *Psychologie du langage*, Paříž.

Vlastnosti struktury:

1. **Systémovost**: Struktura sestává z prvků takovým způsobem, že jakákoliv změna jednoho z nich s sebou nese změnu všech ostatních.
2. **Přináležitost k jiným modelům**: Modely téhož druhu v souhrnu tvoří grupu transformací.
3. **Předpověditelnost**: Na základě 1 a 2 lze předvídat, jak bude model reagovat, změní-li se jeden z jeho prvků.
4. **Vysvětlující síla**: Model musí být vytvořen tak, aby jeho fungování mohlo vysvětlit všechna pozorovaná fakta. (240-241)

Sociální struktura není empirická skutečnost, ale modely vytvořené podle ní.

sociální struktura ≠ sociální vztahy

Strukturalistický výzkum, modely

Je strukturalismus v rozporu s empirickým výzkumem? Není.

Dvě etapy výzkumu:

pozorování faktů: všechna fakta je třeba poznat přesně a bez teoretických předpokladů; fakta je nutné zkoumat 1. o sobě, 2. ve vztahu k celku.

experimentování na modelech: hledání platných a obecných modelů.

Nejlepší je *skutečný model* = nejjednodušší + pracuje jen s pozorovanými fakty a vysvětlí je všechna. (241-242)

a) vědomé modely: normy příslušné společnosti, jejich funkcí je udržovat víry a zvyky, zastírají hlubinnou strukturu.

Domácké (nativní) modely / kulturní normy často nejsou strukturami, ale výzkumník je musí znát, aby S. odhalil

Každá kultura má své „teoretiky“, jejichž dílo zasluhuje pozornost.

b) nevědomé modely: nevědomé kategorie nativního myšlení, jak je odhaluje výzkumník. (242-243)

Mechanické a statistické modely; klasifikace sociálních věd

Mechanické modely: jejich složky zachovávají měřítko skutečných jevů.

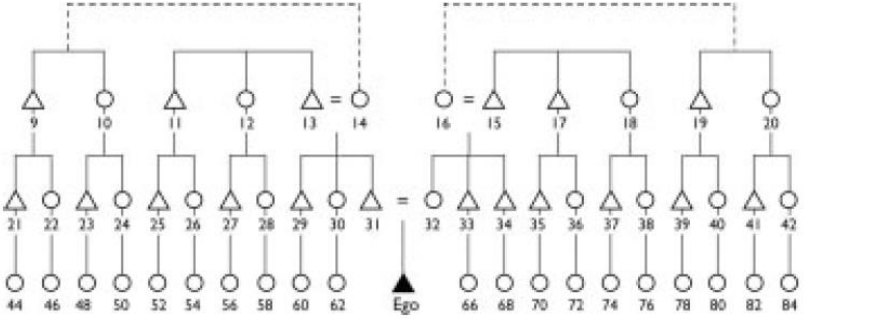

Obr. 1: Cross-cousins and their descendants in Burundi after P. Delacauw (1936). In Hage, Per (2006). Dravidian kinship systems in Africa. *L'Homme*. (177-178), 395-407. [Původně: Delacauw, A. (1936). Droit coutumier des Barundi. *Congo*, 17, 332-357, 481-522.]

Statistické modely: složky jsou v jiném měřítku než měřítko skutečných jevů.

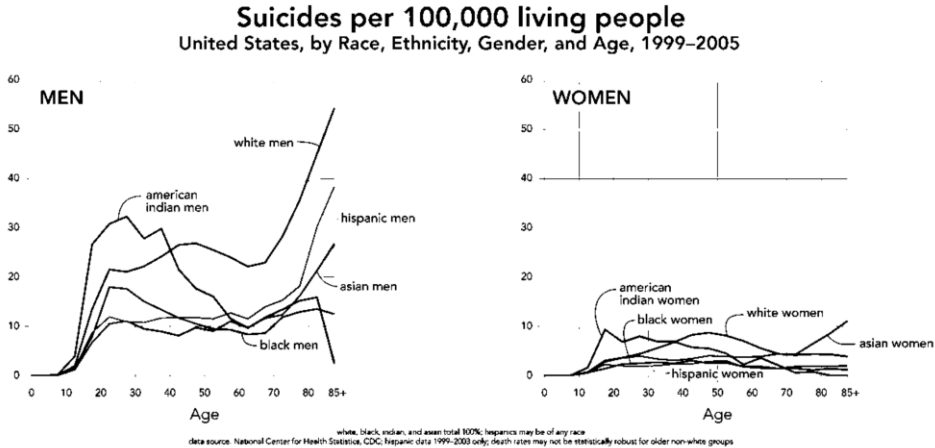

	povaha výsledných modelů:	
počáteční krok výzkumu:	mechanické	statistické
empirické pozorování	etnografie	historie
vytváření modelů	etnologie	sociologie

Lévi-Strauss, Claude. Pojem struktury v etnologii. In *Strukturální antropologie I.*, pův. 1952, ss. 244-247.

Sociální statika a dynamika podle Lévi-Strausse

Sociální statika: struktury komunikace

„Společnost tvoří jedinci a skupiny, kteří mezi sebou komunikují.“ (256)

1. *komunikace žen* (příbuzenský systém, antropologie)

(1a. *komunikace genů* mezi fenotypy)

2. *komunikace zboží a služeb* (hospodářství, ekonomie) [středová forma směny]

3. *komunikace sdělení* (jazyk, lingvistika)

Kultura = soubor **pravidel** platných pro všechny komunikační hry (nejen jazyk).

antropologie + ekonomie + lingvistika = věda o komunikaci Bude zkoumat pravidla. (256-258)

Kultura = etnografický celek, který ve výzkumu vykazuje ve srovnání s ostatními celky významové odchylky. Obvykle K. zachycuje seskupení určitého souboru významových odchylek. ≈ *demografický izolát* (255)

Směna = komunikace

Směna vytváří elementární sociální vztahy. *reciprocita*

1. *směna slov* Fonémy jsou hodnoty.

2. *směna žen* → vznik kultury /incest a exogamie/. Ženy jsou osoby i znaky mající sociální význam. (x *feministická kritika*)

3. *směna věcí a služeb* (dary - komodity). Věc je hodnota i znak.

Typy směny:

- **omezená** (mezi dvěma skupinami, současná)
- **generalizovaná** (mezi vícero skupinami, odložená)

Lévi-Strauss, Claude. *Elementární formy příbuzenství*. 1949.

Sociální dynamika: „uspořádání uspořádání“ a jeho proměny v čase

politická organizace = struktury subordinace

společenská organizace

sociální a ekonomická stratifikace

příbuzenský systém (pokrevní vztahy + aliance) (268, 271)

rozumově chápaná uspořádání ≈ nadstavba

žitá uspořádání ≈ základna (271)

Strukturální analýza mýtu o Oidipovi (Claude Lévi-Strauss)

a b c d

Kadmos hledá svou sestru Europu, unesenou Diem



Kadmos zabije draka

Spartané se navzájem vyhladí

Oidipus zabije svého otce Laia

Oidipus zabije Sfingu

Labdakos (otec Laiův) = „kulhavý“ (?)

Laios (otec Oidipův) = „křivý“ (?)

Oidipus = „oteklá noha“ (?)

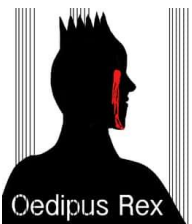

Oidipus se ožení s lokastou, svou matkou

Eteokles zabije svého bratra Polyneika

Antigona pochová svého bratra Polyneika a tím poruší zákaz

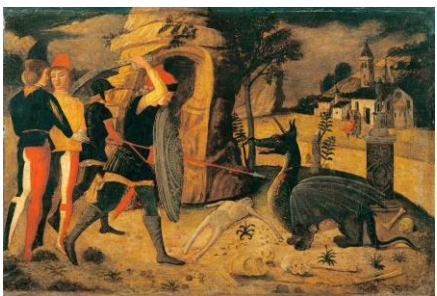

Analýza:

- a = nadhodnocené příbuzenské vztahy
- b = podhodnocené příbuzenské vztahy
- c = ničení oblud = popření autochtonosti člověka
- d = potíže s normální chůzí = potvrzení lidské autochtonosti

Platí korelace: $a / b \approx c / d$

Mýtus o Oidipovi je logickým nástrojem pro řešení rozporu mezi vírou v autochtonost člověka a faktem, že lidé se rodí ze spojení muže a ženy = *rodí se z jednoho x ze dvou.* (189-191)

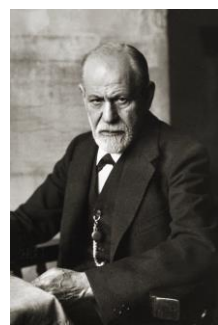

Sigmund Freud: Oidipův komplex

Strukturální analýza mýtu II

Mýtické vyprávění sestává z vět (mytémů), které mohou po sobě následovat např. takto:

1, 2, 4, 7, 8, 2, 3, 4, 6, 8, 1, 4, 5, 7, 8, 1, 2, 5, 7, 3, 4, 5, 6, 8

Reprezentace téhož mýtu v dvourozměrném prostoru:

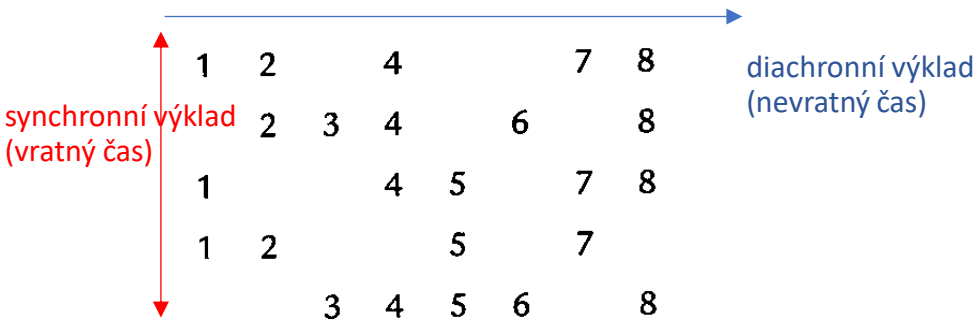

Různé verze mýtu lze zapsat na různé karty (trojrozměrná analýza):

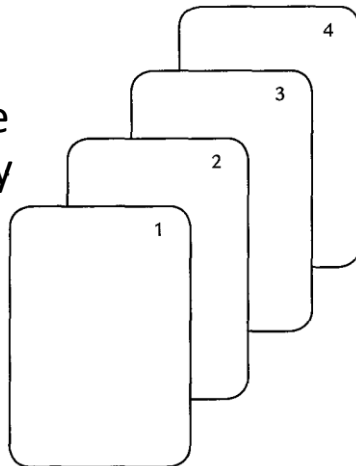

Mýtus je součástí jazyka. Patří zároveň do řeči, i mimo ni. Existuje ve třech časových rovinách:

1. Vypráví o tom, co se stalo už dávno, „před stvořením světa“.
historický, nevratný čas - mluva

2. Má trvalou platnost.
ahistorický, vratný čas - jazyk

3. Mýtus je absolutní předmět. Jeho podstata tkví v *příběhu*, který vypráví. Mýtus je řečí, v níž se *smysl odpoutává* od jazykového základu.

Jazykové jednotky: foném, morfém, sémantém, mytém

východisko analýzy mýtu: věta = podmět + přísudek = vztah

Skladebnými jednotkami mýtu nejsou jednotlivé vztahy, ale soubory vztahů. Mytémy nabývají významu kombinací těchto souborů vztahů. (184-187)

Každý mýtus je souhrn všech svých verzí. Neexistuje správná verze mýtu, nemá smysl hledat autentickou původní verzi. Počítají se i překroucené varianty a varianty mnohem pozdější (např. Freud).

Hledány jsou korelace mezi jednotkami mýtu obsažené v odchylkách jednotlivých verzí a posléze strukturální zákon příslušného mýtu. (191-193)

Všechny verze mýtu je třeba uspořádat do podoby grupy permutací, úkolem analýzy je najít zákon této grupy.

Cílem každého mýtu je poskytnout logický model sloužící k vyřešení určitého rozporu. Protože rozpor je neřešitelný, vznikne teoreticky nekonečný počet variant. Toto rozvíjení mýtu je spojité, jeho struktura zůstává nespojitá.

Logika mytického myšlení je stejná jako logika myšlení vědeckého. Kamenná sekera není horší než sekera železná, liší se materiálem. (202-204)

Člověk vždy myslel stejně dobře (204).

Exkurz: Grupa (matematický pojem) – první objevená struktura (J. Piaget)

Nebude
v testu.

Grupa je množina prvků M a binární operace (složení, transformace) $+$, pro které platí následující podmínky:

Uzavřenost

Výsledek aplikace operace $+$ na jakékoli dva prvky množiny M je také prvkem této množiny.

Asociativita

Výsledek složení $+$ více prvků nezáleží na závorkách.
 $a + (b + c) = (a + b) + c = a + b + c$

Neutrální prvek - „nula“

V M existuje prvek n , pro který platí:
 $a + n = n + a = a$

Inverzní prvek - a^{-1}

Pro každý prvek a existuje v M prvek b takový, že platí:
 $a + b = b + a = n$



Évariste Galois
(1811 – 1832)

Příklady grup:

Množina všech **celých čísel** a operace sčítání ($\mathbb{Z}, +$)

... -5, -4, -3, -2, -1, 0, 1, 2, 3, 4, 5 ...

Grupy permutací

Př.: všechna zobrazení množiny $(1,2,3)$ na sebe a operace složení zobrazení.

Množinu $(1,2,3)$ lze zobrazit $3! = 1 \cdot 2 \cdot 3 = 6$ způsoby:

123, 132, 213, 231, 312, **321** Ukázka *posledního*

zobrazení:

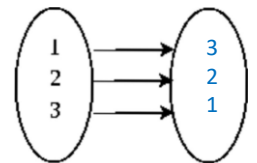

A mnoho dalších, například

Rubikova kostka

